

Молитвенные чтения 2013

И они
последовали
за Ним



Обращение президента



Подумайте о вашей христианской жизни. Сближает ли вас с Господом каждый новый день или же развитие ваших взаимоотношений затормозилось, а возможно, вы даже отдаляетесь от Него?

Молитвенные чтения 2013 года называются «И они последовали за Ним». Основным фокусом чтений служит тема «Возрождение и христианская жизнь». Мы будем говорить о том, как нам иметь живые, счастливые и благословенные взаимоотношения с Богом. Вы не захотите пропустить ни одного дня этих особых чтений, которые не только затрагивают внешнюю сторону жизни христианина, но и нацелены на исправление сердца.

В первую субботу молитвенных чтений мы сядем у ног Иисуса и Он в Своей Нагорной проповеди раскроет перед нами подробный план христианской жизни. В течение недели пастор Ларри Личтенуолтер будет побуждать нас исследовать такие вопросы: кем мы являемся? Почему мы совершаем определенную работу и почему это имеет значение? Исследуя темы, непосредственно касающиеся образа жизни христианина, затрагивая такие аспекты, как материализм, сексуальность, развлечения, межличностные взаимоотношения, правдивость и честность, пастор Личтенуолтер сосредоточивается на том, как Святой Дух может обновить и возродить всех желающих следовать Его водительству. Подводя итог всех тем, посвященных возрождению и христианской жизни, мы обратимся к вдохновенным советам Эллен Уайт.

Если в вашем доме есть дети (или если вам самим нравятся интересные истории), не упустите раздел, посвященный детским чтениям, написанный Соустином Мфьюном, помощником руководителя Отдела детского служения при Генеральной конференции.

Пусть Господь благословит нас, когда все вместе, как всемирная Церковь, мы объединимся для изучения и молитвы в эту особую молитвенную неделю.

Тед Н. К. Вильсон,
президент всемирной Церкви АСД

Живя с Небесами в сердце

ИИСУС ПОКАЗЫВАЕТ НАМ ПУТЬ

В прошлом году я пережил чудесный опыт – возможность первый раз в жизни пройтись по берегу Галилейского моря. Находясь в этих святых местах, взирая на ласковое море и окружающие его зеленые холмы, я легко представлял себе, как здесь было 2000 лет тому назад, когда вдоль этих самых берегов ходил Иисус.

В своем воображении я видел Его, стоящего в лучах утреннего солнца. Люди всех возрастов теснят Его, пытаясь на узком каменистом берегу как можно ближе подойти к этому необычному Учителю, Целителю и, может быть, даже Освободителю...

Понимая, что толпа слишком велика, а берег слишком мал, Иисус повел людей к горе, на которой провел предыдущую ночь, молясь о Своих учениках. Проведя в молитве всю ночь, Иисус призвал двенадцать и «со словами молитвы и наставления возложил руки на их головы в благословении, отделив их на евангельский труд» (1).

Иисус знал, что пришло время, когда ученики должны более активно включиться в Его дело, дабы после Его вознесения они могли продолжить работу. Он знал и их слабости, и сильные

стороны. «Вместе с тем любовь Христа находила в них искренний отклик, и хотя они были медлительны сердцем, чтобы верить, Иисус видел в них тех людей, которые воспримут Его учение и наставления и будут готовы к выполнению Его великого дела» (2). Он также знал, что они вместе со всем Израилем были введены в заблуждение учением раввинов о Мессии и Его миссии, поэтому страстно желал открыть им глаза, дабы они увидели истину.

Возвращаясь на гору

Теперь Иисус и ученики снова находятся на горном склоне. На этот раз их окружает толпа людей, ищущих и жаждущих чего-то лучшего в своей жизни. Они пришли не только из Галилеи, но и со всех мест Иудеи, включая Иерусалим. Другие прибыли из областей, расположенных к востоку от Иордана, – Переи и Десятиградия. А иные проделали нелегкий путь из таких далеких северных регионов, как финикийские прибрежные города Тир и Сидон, а также из далекой южной страны Идумеи, к юго-западу от Мертвого моря. Каждый слышал о чудесном Учителе и Целителе и все надеялись, что, возможно, Он и есть

долгожданный Мессия, Который освободит их от римлян!

Картины национальной славы и могущества, богатства и великолепия наполняли разум народа. Одни из них надеялись, что сейчас им будет возведено о том Царстве, скорого восстановления которого они ждали с таким нетерпением. Другие сосредоточились на жизни, наполненной достатком и покоем, мечтая о лучших домах, богатой одежде, обильной пище.

Пройдя полпути по горному склону, Иисус садится на мягкую зеленую траву. Чувствуя, что произойдет нечто особенное, ученики садятся поближе к Нему. Остальные люди, желая услышать, что скажет Учитель, садятся вокруг, не подозревая, что их мир очень скоро перевернется «с ног на голову».

Перевернутое мировоззрение

«Блаженны нищие духом, ибо их есть Царство Небесное», – говорит Он изумленным слушателям. «Блаженны кроткие, ибо они наследуют землю. Блаженны алчущие и жаждущие правды, ибо они насытятся» (Мф. 5:3, 5, 6).

Нищие, кроткие, алчущие и жаждущие – неужели Бог *благословляет таких?* Это не соответствовало учению книжников и

фарисеев, ведь они утверждали, что на страдающих лежит проклятие. Вожди народа учили «учениям, заповедям человеческим» (Мф. 15:9), причиняя душевные страдания людям, которые пытались соблюдать бесчисленные правила, законы и требования, наложенные на них этими же учителями.

Продолжая проповедь, Иисус утверждает непреложный характер Божьего Закона, в то же время подчеркивая, что недостаточно хранить лишь букву Закона. «Ибо, говорю вам, если праведность ваша не превзойдет правед-

сов, как развод, клятва, насилие, истинное великодушие и любовь к врагам.

Стремясь преобразовать и возродить

Иисус стремился преобразовать повседневную жизнь Своего народа. Он желал возродить их, принеся Небеса в их сердца. И сегодня Господь желает донести до сознания Своих современных детей ту же важную истину: наш религиозный опыт имеет величайшее значение и должен занимать первое, приоритетное место в эти последние дни земной исто-

ка Своими руками и вдохнул в него дыхание жизни, сделав его душою живою. Теперь Он стремится преобразовать сердца и сознание, чтобы человеческие *характеры* соответствовали Его образу. Он надеется *возродить* Своих детей, вдохнув в них благословения Небес.

Разве сегодня мы меньше нуждаемся в возрождении и преобразовании, нежели некогда слушатели Нагорной проповеди? Христос знает, что во многом мы сталкиваемся с теми же искушениями, что и Его современники. Его проповедь на горе столь же прекрасна и могущественна сейчас, как и 2000 лет тому назад. Вдохновенным пером написаны следующие строки: «Каждое Его изречение есть драгоценность из сокровищницы истины. Принципы, сформулированные Иисусом в этой беседе с учениками, предназначены для всех веков и всего человеческого сообщества. С Божественной энергией Христос поделился Своей надеждой и верой в то, что человек может сформировать праведный характер. Живя так, как жил Податель жизни, посредством веры в Него, каждый сможет достичь того уровня, о котором говорил Христос» (4).

Подробный план возрождения

Наш Спаситель желает наполнить наши сердца, дома и церкви миром и радостью Небес. Внимательно исследуя Его проповедь, записанную в 5-й, 6-й и 7-й главах Евангелия от Матфея, мы

НАШ СПАСИТЕЛЬ ЖЕЛАЕТ НАПОЛНИТЬ НАШИ СЕРДЦА, ДОМА И ЦЕРКВИ МИРОМ И РАДОСТЬЮ НЕБЕС.

ности книжников и фарисеев, то вы не войдете в Царство Небесное» (Мф. 5:20).

Я представляю шепот, пронесшийся по толпе, – если не книжники и фарисеи, кто же тогда сможет войти в Царство Божие? Развивая эту тему, Иисус удаляет наслоения формализма внешнего поведения и являет главенство внутреннего содержания души. «Вы слышали, что сказано древним: “не прелюбодействуй”. А Я говорю вам, что всякий, кто смотрит на женщину с вожделением, уже прелюбодействовал с нею в сердце своем» (ст. 27, 28). Учитель продолжает «неудобное зондирование», касаясь таких вопро-

рии. Нам дан совет: «Как народ, мы лишены веры и любви. Наши усилия слишком недостаточны для нынешнего опасного времени. Гордость и самоугождение, окружающее нас нечестие и беззаконие оказывают на нас влияние. Немногие понимают, как важно по возможности избегать любых контактов, неблагоприятно сказывающихся на духовной жизни. В выборе своего окружения мало кто руководствуется в первую очередь соображениями своего духовного благополучия и безопасности» (3).

Иисус желает иметь с нами близкие отношения. Ведь Он от начала сформировал челове-

находим подробный план возрождения и христианской жизни. Здесь Он наиболее четко и прямо раскрывает, что значит быть таким, как Он. Именно в этой проповеди Иисус наставляет нас относительно ценности Его Закона, в основании которого лежит вечная ценность Его характера – ценность честности, чистоты, доброты, бескорыстной любви, великодушия и верности.

Он желает, чтобы мы взирали ввысь, гораздо выше нашего временного падшего мира. Спаситель не призывает нас искать богатств на земле, где «моль и ржа истребляют и где воры подкапывают и крадут» (Мф. 6:19), но приглашает собирать неувядаемые вечные «сокровища на небе» (стих 20). Иисус не побуждает нас стремиться к силе и власти этого мира, а наставляет «явиться постящимся не пред людьми, но пред Отцом» (Мф. 6:18). Говоря о наших страхах, связанных с повседневными нуждами, Иисус советует нам не беспокоиться: «Не говорите: “что нам есть?” или “что пить?” или “во что одеться?” Потому что Отец ваш Небесный знает, что вы имеете нужду во всем этом» (Мф. 6:31–33).

Активная христианская жизнь

Как просто и в то же время глубоко, как прямо и требовательно. Как мы можем вести активную христианскую жизнь? – Поставив на первое, приоритетное место

Царство Божье и характер Иисуса. Каждый день питая наши души Его Словом жизни (см. Ин. 6:53–58) и уделяя время для ежедневной беседы с Ним в честной личной молитве.

Узнавая Бога через Его Слово и молитву, мы разовьем в себе устойчивое доверие Ему, осознавая, что Он знает наилучший путь для нашей жизни. Мы захотим следовать за Ним, куда бы Он ни повел. Мы пожелаем служить окружающим, как это делал Иисус, повсюду неся надежду и исцеление. Мы осознаем ничтожность мирских ценностей и возжаждем делиться удивительной историей искупления с людьми. Наряду с этим, поскольку искренне заботимся об окружающих и их вечном благополучии, мы будем осознавать безотлагательность провозглашения особой Трехангельской вести миру, содержащейся в 14-й главе книги Откровение. Эта весть – «вечное Евангелие», призывающее к поклонению «Сотворившему небо, и землю, и море, и источники вод» (Откр. 14:6, 7).

«Но как призывать Того, в Кого не уверовали? как веровать в Того, о Ком не слыхали», если никто не поделился с людьми вестью спасения (Рим. 10:14)? Одним из самых воодушевляющих и вознаграждающих аспектов обновленной, активной христианской жизни является преимущество благовествовать об Иисусе

окружающим людям как словами, так и делами.

Я призываю каждого из нас в течение предстоящей молитвенной недели проводить время в изучении Божьего Слова, глубоко исследовать вести, которые Господь приготовил сегодня для нас, уделять время молитве, прося Его о благословениях, которые Он желает даровать нам. Это те благословения, о которых Он говорил на горе у Галилейского моря; благословения, являющиеся результатом христоцентричной жизни; благословения, которые приведут нас к вечным благословениям при Втором пришествии Христа.

¹ Э. Уайт. Нагорная проповедь Христа, с. 4.

² Там же, с. 3.

³ Э. Уайт. Свидетельства для Церкви, т. 5, с. 232.

⁴ Э. Уайт. Нагорная проповедь Христа, с. VIII.

ТЕД Н. К. ВИЛЬСОН,
президент всемирной
Церкви АСД



ВОПРОСЫ

для размышления и обсуждения

1. Какого Мессию ожидали иудеи и как их ожидания отличаются от наших ожиданий Второго пришествия?
2. Как нам жить с Небесами в сердце?
3. Каким образом Иисус желал преобразовать Своих современников и как стремится преобразовать сегодня нас?
4. Что лежит в основании Божьего Закона и как мы можем строить на этом основании?
5. Что значит «возрожденная христианская жизнь» и как можно прийти к этому опыту?

Глубоко скрытое, но видимое

Когда Альберту Эйнштейну было пять лет, он впервые увидел компас. Его заворожила стрелка. Как бы он ни поворачивал, как бы ни встряхивал хитроумное изобретение, пытаясь «обмануть» его и заставить стрелку показывать другое направление, стрелка компаса всегда возвращалась, указывая на север. «Удивительно», – думал мальчик.

Эйнштейн любил рассказывать историю об этом моменте, ведь тогда он впервые осознал, что за всем стоит «нечто глубоко скрытое». Любознательный мальчик продолжал изучать эти скрытые силы и стал великим физиком, который доказал то, что не поддавалось объяснению, и дал определение тому, чего мы не могли видеть, – загадочной взаимосвязи между энергией и веществом, невидимым, определяющим видимое.

Что изумляло Павла

Жизнь с Иисусом изумляла Павла. В самой глубинной составляющей его жизни, где зарождаются мысли, выстраиваются ценности и принимаются решения, действовало невидимое. В его внутренней жизни действовало незримое, формируя характер, чтобы все могли увидеть результат дивной Божьей благодати. Как это происходило? Объяснение Павла просто и основательно: «Любовь Христова объемлет нас» (2 Кор. 5:14). Слово, переведенное, как «объемлет», означает «окружает», «огораживает», «руко-

водит», «обязывает». Павел считает, что любовь Христа удерживает нас, подобно объятиям любящего человека. Но подобное ограничение не подразумевает неподвижности. Оно динамично, сильно.

Как напряженный рафтинг*

Представьте себе напряженный стремительный рафтинг в опасных ущельях горной реки. Яростный водный поток толкает вас вперед, неся между стенами каменных утесов. Вы не можете плыть против потока и не можете ухватиться за скалы, чтобы взобраться на них. Вас несет в четко определенном направлении, и вам невозможно остановиться, развернуться или выйти. Вы несетесь до самого конца, взлетая и падая. От страха мало что понимаете, но испытываемое возбуждение и волнение не поддаются описанию.

Представьте себе, как любовь Христа окружает вас, подобно каменным утесам; вы не можете уйти ни налево, ни направо. Представьте, как Его любовь несет вас вперед, словно могучий бушующий водный поток, окаймленный скалами. Вы не можете оставаться на месте. Эта любовь поглотила вашу жизнь, все ваше существо, все, чем вы обладаете. Эта любовь радикально определяет приоритеты ва-

*Рафтинг – вид экстремального спорта, скоростной спуск по горной реке с порогами на надувной лодке (рафте), плоту или байдарке (прим. редактора).

шей жизни, и вы движимы лишь в одном нравственном направлении. У вас одна цель, одно стремление, одна контрольная точка, один источник мысли и действия – Иисус Христос! Такую устремленность ясно могут увидеть окружающие, благодаря произошедшим в вас изменениям, ибо Иисус, пребывающий внутри, виден снаружи (2 Кор. 5:15, 17; Флп. 2:21; 3:7–14).

Единственный, Кто занимал внимание Павла, – это Христос. «Ибо для меня жизнь – Христос», – говорит он верующим в Филиппах (Флп. 1:21). Для него Иисус был магнитным севером, неизменно настраивающим его моральный и духовный компас при каждом жизненном повороте.

В восторге от Иисуса

Что значит слово *увлечение*? Словарь дает следующее определение: большой интерес к кому-то или чему-то; поглощенность какой-нибудь идеей, занятием, чувством. Очевидно, наилучшим примером увлечения может служить влюбленная пара молодых людей. Обратите внимание, как они смотрят друг на друга, как стремятся быть постоянно вместе и как можно ближе. Им доставляет удовольствие выполнять самые сложные желания друг друга. И если бы нам было дано заглянуть в их мозг (а, может быть, стоит просто вспомнить состояние собственной влюбленности?), мы обнаружили бы, что все их мысли заняты объектом их увлечения.

– Да опустишь ты на землю, – часто слышат влюбленные, – хватит витать в облаках!

«Если мы выходим из себя, – говорит Павел, – то для Бога» (см. 2 Кор. 5:13). Другими словами, мы увлечены, поглощены служением, полны энтузиазма, радикальны, захвачены, вне себя – и все ради Христа.

Глядя на Павла, мы понимаем, что нечто незримое и могущественное скрывается за тем, что мы видим: тяжкий труд, тюремные заключения, побои, бичевания, побитие камнями, неисчислимые мили труднопроходимых дорог и штормящих морей, усталость, боль, бессонные ночи, голодные дни, холод и зной, сутки, проведенные на обломке корабля. За всем этим мы видим нравственный, духовный выбор апостола, его веру и верность, из которых проистекает его жизнь и образ жизни (2 Кор. 6:3–10; 11:22–33; Флп. 3:7–10).

Видимые фрагменты его жизни служат фоном, на котором звучит утверждение о том, что любовь Христа побуждает его не жить более для себя. Евангельская весть, приоритетность Божьего труда ради погибающих, Божий народ, Божья слава – все это высвечивается в мыслях Павла ярче, чем что-либо другое, особенно чем его личные интересы. Вся жизнь Павла громко провозглашает: *Я сделаю для Иисуса все что угодно, просто так, без каких-либо условий, без границ, без требований, независимо от того, чего это будет стоить.*

За это стоит умереть

Как любовь Христа проникает во внутренний, глубоко личный мир мыслей, чувств, ценностей и воли? Каким образом она становится такой контролирующей силой, что может формировать человека глубоко внутри и менять его видимый повседневный образ жизни?

Для Павла эта внутренняя направленность непосредственно связана со способностью сердца охватить невидимую реальность смерти Христа: «Ибо любовь Христова объемлет нас, рассуждающих так: если один умер за всех, то все умерли. А Христос за всех умер, чтобы живущие уже не для себя жили, но для умершего за них и воскресшего» (2 Кор. 5:14, 15).

Павел указывает на заместительную смерть Христа ради нас и объясняет, что это значит для

нашей жизни: поскольку Христос умер, мы также умерли! Мы умерли для эгоистичной жизни, для эгоцентричного бытия. Мы умерли для похотей и страстей, поглощающих нас, для ценностей этого мира и его искусственных драгоценностей. Мы умерли для ложных зон комфорта в нашей повседневной жизни.

Таким образом, любовь Христа в буквальном смысле становится любовью, за которую стоит умереть. «Я сораспялся Христу, – восклицает Павел, – и уже не я живу, но живет во мне Христос (Гал 2:19, 20).

**ИИСУС ЖЕЛАЕТ
ТРУДИТЬСЯ
В САМОЙ ГЛУБИНЕ
НАШЕГО ЕСТЕСТВА,
ЧТОБЫ СТАТЬ ДЛЯ
НАС ИСТОЧНИКОМ
УДИВИТЕЛЬНЫХ
МЫСЛЕЙ
И ПОСТУПКОВ.**

Эта невидимая реальность свидетельствует о ее силе: «Итак, кто во Христе, тот новая тварь; древнее прошло, теперь все новое» (2 Кор. 5:17). Мы становимся новым творением, внутри и снаружи. Все досконально расположено в приоритетном порядке. Мы теряем интерес к тому, что когда-то было для нас ценно; в нашей жизни удивительным образом желанным становится нечто новое. Изменение невероятное, непостижимое и в то же время абсолютно реальное.

Невидимое встречается с видимым в глубочайших недрах нашей жизни – там, где зарождаются мысли, формируются мнения и ценности, берут начало решения. Мы изменяемся посредством обновления нашего внутреннего мира преобразующей благодатью и силой Святого Духа (Тит. 3:3–7; Ин. 3:5–8; 1 Ин. 3:9). Иисус становится нашей новой контрольной точкой. Теперь мы живем, чтобы превозносить Его. Его слава наиболее важна для нас. Его дело стоит на первом месте.

Турист, посещающий поселение миссии, где медсестра обрабаты-

вала ужасные раны прокаженного человека, с ужасом отшатнулся и пробормотал:

– Я бы этого не делал даже за миллион долларов!

– Я тоже! – ответила, улыбаясь, медсестра. – Но ради Иисуса я делаю это просто так!

Что бы вы сделали для Иисуса *просто так*? Только что-нибудь? Или все? Есть ли этому какой-то предел? Существуют ли какие-либо условия? Почему вы вообще что-то делаете для Иисуса?

Наша жизнь может быть чудом. Находимся ли мы на работе или отдыхаем, на служении или освобождены от него, Иисус желает трудиться в самой глубине нашего естества, чтобы стать для нас источником удивительных мыслей и поступков. Это может оказаться больше, чем мы будем в состоянии объяснить, но, движимые Его любовью, мы можем провести остаток своей жизни, стремясь все более и более постигнуть эту любовь.

ЛАРРИ ЛИЧТЕНУОЛТЕР

уже более двадцати лет является пастором Церкви адвентистов седьмого дня в Берриен Спрингс, штат Мичиган. Доктор философии в области этики (университет Эндрюса), регулярно преподает в адвентистской теологической семинарии при университете Эндрюса. У них с супругой Кэти пятеро сыновей и две невестки. Недавно супруги Личтенуолтер приняли приглашение послужить в университете Ближнего Востока, в Ливане, где Ларри возглавит богословский факультет, а также будет руководить институтом исламских и арабских исследований.



В О П Р О С Ы

для размышления и обсуждения

1. Что побуждает вас следовать за Иисусом? Готовы ли вы служить Ему бескорыстно?
2. Исходя из слов Павла, ради чего он жил и почему это так?
3. Что мне нужно сегодня, дабы обрести удивительный опыт Павла?



Христоцентричное сознание

ЧТО СТОИТ ЗА НАШИМИ ВЗАИМООТНОШЕНИЯМИ С ОКРУЖАЮЩИМИ?

Представьте себе простые очертания креста. Архитектурный план кафедральных соборов, мечи с крестообразными эфесами, хвосты самолетов, молекулы белка, надгробия, серьги и парашюты, даже эмблема одной швейцарской марки часов имеет форму креста. Предметы, имеющие форму креста, называются крестообразными. Слово «крестообразный» состоит из двух корней – *крест* и *образ* (то есть *форма*).

А теперь представьте себе сознание, в котором запечатлен крест. Это не просто человеческий мозг, где физически отпечатана форма креста, а сознание, которое духовно и нравственно формируется под влиянием креста Господа. Это самопожертвование, самоотдача, настолько побуждавшие Иисуса все отдавать окружающим, что Он принял образ раба, смирил Себя «даже до смерти, и смерти крестной» (Флп. 2:8).

Христоцентричная жизнь

Представьте себе жизнь, центром которой стал крест Спасителя. Жизнь, в которой мы избираем путь любви, прощения и мира, в которой мы без всякой корысти служим на благо окружающим. Представьте себе христоцентричность в отношениях с людьми: когда все единодушны в помыслах, любят друг друга, трудятся вместе, в согласии шествуя к общей цели, смиренно подчиняясь

друг другу, подобно Иисусу, почитая один другого выше и лучше себя.

«Ибо в вас должны быть те же чувствования [*то же мышление* – дословный перевод], какие и во Христе Иисусе» (стих 5).

Мы в благоговении стоим перед совершенным разумом Христа и приглашены следовать Его примеру. Святое мышление Христа – это один из первых «тектонических сдвигов», который происходит в грешном сердце в результате истинного возрождения. За великой переменой в себе по отношению к Христу следует внутренняя переменная по отношению к окружающим. Дух Святой вписывает в разум Божественный Закон, Закон любви, и теперь разум Христа направляет наши мысли, отклики и поступки, касающиеся окружающих нас людей. Христоцентричность жизни – это глубинный невидимый центр, стоящий за всем видимым в наших взаимодействиях с окружающими.

Грех – главная проблема человечества – проявляется в духе эгоизма и соперничества, прокладывая себе путь в повседневной жизни людей. Конкуренция, зависть, несогласие, отчуждение, враждебность и всякого рода насилие составляют реальность грешного бытия. Конфликты в той или иной форме наполняют жизнь. Они встречаются в браке, на работе, в церкви,

в отношениях с родственниками, в мире. Человек выступает против человека и против Бога, ведущего великую борьбу на поле людского сердца. Конфликты проявляются и в соперническом мышлении, нацеленном на удовлетворение собственных прихотей, на следование собственной воле по собственному пути. Человек стремится победить даже ценой мира, сотрудничества и любви. Жизнь учит, что это происходит с каждым, везде, во всякое время. Это происходит в любом месте, и никто не свободен от этого, ибо «все согрешили» (Рим. 3:23).

Но Дух Святой, возрождая человека, внося сверхъестественные Божьи элементы в его естество, запечатлевая крест в его сознании, может сломать порочный цикл жизни.

Ум Христов

Во второй главе Послания к филиппийцам Павел раскрывает перед нашим взором пример Иисуса, Его отношение к Богу и падшему человечеству. Это сильное, могущественное повествование: будучи Богом, Иисус не держался за Свои Божественные привилегии и права, не использовал их для Своего блага, но отдал Себя, смирил Себя и был распят на кресте (стихи 6-8).

Готовность Христа пойти на крест простирается в далекое прошлое, до сотворения мира, до того, как на Небе разгорелся конфликт,

открывший злой дух эгоизма и соперничества, охвативший впоследствии и наш мир. Иисус был Агнцем, закланным от создания мира (Откр. 13:8). В Своей жизни и смерти Иисус действовал в соответствии с волей и характером Отца: «Видевший Меня видел Отца; как же ты говоришь, “покажи нам Отца?”» (Ин. 14:9). «Если бы вы знали Меня, то знали бы и Отца Моего» (стих 7). То, что совершил на кресте Сын, было согласованным действием всей Троицы, всех Личностей Божества. Самоотречение, самопожертвование – это качества Божьего характера. Отец, Сын, Дух Святой и Голгофский крест связаны между собой. Крест Христа – это путь Богопознания.

Павел приводит пример Иисуса, противопоставляя Его соперничеству, царившему в среде филиппийских верующих. Их позиция своекорыстия и эгоизма противоречила позиции самопожертвования и самоотдачи Христа. Единству тела угрожала опасность. Только действия и отношения, отражающие ум Христов, могли восстановить мир в этих натянутых взаимоотношениях. Поэтому звучит призыв: «Имейте одни мысли, имейте ту же любовь, будьте единомысленны и единомысленны; ничего не делайте по любопрению или по тщеславию, но по смиренномудрию почитайте один другого высшим себя. Не о себе только каждый заботься, но каждый и о других. Ибо в вас должны быть те же чувствования, какие и во Христе Иисусе» (Флп. 2:2–5).

Павел знал, о чем просил. Встреча с Иисусом Христом по дороге в Дамаск произошла для него совершенно неожиданно. Это был опыт величайшей благодати, которая привела его к обращению – драматичному и радикальному изменению направления глубоко в его сердце. Он был своенравным, гордым и эгоистичным человеком, самоуверенным, агрессивным, упрямым, устрашающим, безжалостным, полным ненависти, неумолимым, жестоким и вспыльчивым (1 Тим. 1:13; Деян. 8:3; 22:4, 5). Он врвался в жизнь невинных людей, оставляя после себя следы разрушения, горя и смерти.

Сила креста

Затем он встретил Иисуса, Который не держался за Свои права, но отдал Себя, смирил Себя, был распят на кресте за него – гордого, своенравного, эгоистичного, яростного гонителя. Павел был потрясен до глубины души, он увидел ум Христов. Он хотел, чтобы его личная жизнь и служение раскрывали историю креста: «Всегда носим в теле мертвость Господа Иисуса, чтобы и жизнь Иисусова открылась в теле нашем. Ибо мы, живые, непрестанно предаемся на смерть ради Иисуса, чтобы и жизнь Иисусова открылась в смертной плоти нашей, так что смерть действует в нас, а жизнь – в вас» (2 Кор. 4:10–12). Своей жизнью он являл историю креста.

Наша христианская жизнь должна быть преобразована по образу Христа, чтобы ничто не делалось ради своего «я» или соперничества. Христоцентричность – это постоянный процесс умирания во Христе, созидающий в нас человека, подобного Христу. Такое изменение – плод сотрудничества человека с Духом Святым, ибо самому человеку не под силу произвести подобные перемены. Как возрождение, так и освящение – это великое действие Господа в жизни человека. А какова роль самого человека в этом процессе? – Постигать Иисуса и историю Его креста таким образом, чтобы она преобразовывала все наше естество по подобию Христа. Тогда наша жизнь будет характеризоваться жертвенной любовью, в которой сила проявляется в немоги, в которой мы избираем путь мира, прощения, единства и любви.

Быть подобным Иисусу

Чарльз (псевдоним) и его супруга Эллен находились в длительном конфликте. В ответ на ее слова и поведение он становился все более жестоким и злобным. Гнев и горечь переполняли его сердце. Любовь пропала. Затем неслышно, глубоко внутри заговорил Бог: «Чарльз, если бы Мой Сын был супругом Эллен, ей никогда не удалось бы сделать ничего такого, что заставило бы Его любить ее меньше. Не было бы ничего такого, что помешало бы Ему прощать ее, служить ей и учитывать

ее интересы. Чарльз, если бы Мой Сын был супругом Эллен, ей не удалось бы сделать ничего такого, что заставило бы Его обижать или ненавидеть ее за то, что она говорит или делает. Ничего! Если бы Мой Сын был супругом Эллен, Он пожертвовал бы Собой, отдав ради нее жизнь, что Он и сделал на Голгофе».

Представьте, что может совершить в нашей жизни сознание, в котором запечатлена жертва Иисуса. Как оно изменило бы наши взаимоотношения? Наше сознание является полем сражения в великой борьбе. Какой путь мы выберем? Позволим ли мы, чтобы Христос управлял нашими мыслями, ответами и отношением к окружающим? Изберем ли путь, на котором не будет места соперничеству? Примиримся ли мы? Желаем ли оставить свой собственный путь или свою волю ради окружающих – ради Иисуса?

Такое сознание невозможно получить собственными усилиями. Только Дух Христа может направить и укрепить наши сердца на пути к любви, миру, терпению, самодисциплине и бескорыстию (Гал. 5:16–18, 22–24). Как и в жизни апостола Павла, эта работа начинается, когда нас захватывает история креста и совершенный ум Христов. Подлинную, отвратительную сущность греха соперничества можно понять только во свете, исходящем с Голгофы. Смерть Иисуса являет собой и единственный путь, который каждый из нас должен избрать, – силою Святого Духа жить христоцентричной жизнью.

ВОПРОСЫ

для размышления и обсуждения

1. Какова истинная природа соперничества?
2. Что значит иметь христоцентричное сознание?
3. Каким особым образом я могу сотрудничать со Святым Духом, чтобы мне обрести «ум Христов»?



О чем я думаю?

НРАВСТВЕННАЯ ВОСПРИИМЧИВОСТЬ И ДУХОВНОЕ ВЛИЯНИЕ

Он не простой шахматист, который пристально смотрит на шахматную доску, обдумывая следующий ход. Как и у всех анатомических экспонатов человеческого тела передвижной выставки «Body Worlds», на нем совсем нет кожи, чтобы можно было увидеть мышцы, сухожилия и связки. Спинные мышцы сняты до самых нервов спинного мозга, череп открыт, чтобы можно было увидеть мозг. С передней, лобной, стороны его мозг выдается вперед. Сзади вы можете проследить позвоночный столб, спускающийся от самого мозга к первому поясничному позвонку, где он отходит в седалищные отростки и нервы, которые распространяются по ногам к ступням.

Вы можете увидеть отростки позвоночника, твердую мозговую оболочку, позвоночную артерию и центр заднего корешка спинного мозга, разветвляющийся по другим частям тела. Мозг тесно связан с каждой частью тела, ведь для того, чтобы играть в шахматы, необходимо задействовать мозг. Он необходим для всех функций нашего тела.

Этот безжизненный шахматист свидетельствует о непреложной истине: хотя естество человека – не просто тело и мозг, но мозг играет важнейшую роль в естестве и жизни человека. Говоря языком

физиологии, мозг занимает центральное место в существовании и идентичности человека. Трудно представить, что человеческий мозг весом не более двух килограммов – сто миллиардов нейронов, каждый день управляющих 70000-ми мыслями, регулирующих 103000 пульсаций сердца, 23000 вдохов и выдохов и более 600 мышц – также играет главную роль в определении природы и ценности нашей жизни. Внутри каждого мозга скрывается мир мыслей, который «Body Worlds» не может раскрыть и выставить напоказ, – мир самоосмысления, интеллекта, рассуждения, воображения, эмоций, ценностей, желаний, нравственного понимания, духовности, убеждений, воли, личности и характера.

Духовное видение

Писание призывает: «И не образуйтесь с веком сим, но преобразуйтесь обновлением ума вашего, чтобы вам познавать, что есть воля Божия, благая, угодная и совершенная» (Рим. 12:2). Оно также побуждает «обновиться духом ума вашего» (Еф. 4:23). Обновленный разум ведет к преобразованию жизни, несмотря на постоянное давление этого мира.

Ранее в Послании к римлянам Павел прослеживает наклонную гуманистического мышления, которое ведет к моральному урод-

ству и отвержению Бога (Рим. 1:18-32). Однако Слово Божье предлагает обетование о том, что скольжение по этой наклонной может прекратиться и обратиться вспять, если мы будем питать наши мысли тем, что важно для Бога: добрым, любезным и нравственно совершенным или зрелым (греческое *телос* – зрелый). Наш успех в борьбе с сатаной зависит от направленности наших мыслей. «Желаю, чтобы вы были мудры на добро и просты на зло» (Рим. 16:19), – говорит апостол Павел. Этот принцип прежде всего касается мышления. Когда мы рассматриваем, каким образом возрождение и преображенная жизнь пересекаются в нашем сердце, то видим, что наша внутренняя жизнь (состояние наших мыслей) занимает центральное место.

Лучше чем «Apple»

Дисплей Retina – это маркетинговое название, используемое фирмой «Apple Inc.» для обозначения ЖК-дисплеев, отличающихся настолько высокой плотностью пикселей, что с пользовательского расстояния обзора человеческий глаз не способен заметить, что изображение состоит из пикселей. Данное название используется для обозначения ряда продукции фирмы «Apple», где каждая единица создана для оптимального зрительного

восприятия. Но никакой современный дисплей не может сравниться с феноменом человеческого разума, способного видеть, слышать, представлять, ощущать и сознательно оценивать реальность. Настоящий Retina-дисплей находится между нашими ушами. Ткани нашего мозга записывают и хранят миллиарды миллиардов воспоминаний: шепот, слышимый тридцать лет тому назад; ненависть, лелеемую с детства; удовольствие, которое никогда не испытывали, но о котором всегда мечтали; точное надавливание пальцем на конкретную струну; определенный изгиб губ, холма, кривой линии; аромат сада; травинку; все прочитанные книги и просмотренные фильмы, замеченные объявления, услышанные по радио песни, пропетые гимны и озвученные молитвы. Все там. Наш разум – это живая библиотека.

Отрезвляющим является понимание, что все, заложенное нами в наш разум, составляет того самого человека, которым мы являемся сегодня и которым будем завтра. Мы не до конца понимаем, как эта огромная живая библиотека преломляется в обычном повседневном поведении, однако определенно знаем, что с течением лет мы все более и более становимся «узниками своей библиотеки». Как только образы, опыты и идеи заносятся в архивы нашего сознания, их уже невозможно удалить, нажав на кнопку «delete» («стереть»).

Божественное формирование разума

Сосредоточим свое внимание на высказанном Павлом предостережении: «И не сообразуйтесь с веком сим, но преобразуйтесь обновлением ума вашего» (Рим. 12:2). Он напоминает нам о том, что проникающая внутрь сила формирует наше мышление и угрожает ему. Это также относится к характеру и поведению. Апостол имеет в виду силу влияния социальных групп, культурных норм, институтов, мировоззрений, средств массовой информации, развлечений, музыки, художественной литературы, моды, спорта и традиций. Это влияние формирует личность. Когда

Павел противопоставляет обновление ума давлению нынешнего века, он приглашает нас быть более отзывчивыми и восприимчивыми по отношению к Богу, чем к миру.

Когда мы встречаем Иисуса Христа и отдаем Ему свою жизнь, наш разум обретает новое мышление, новую способность подавлять прежний стиль мышления. Мы становимся новыми людьми с новыми желаниями и ценностями (2 Кор. 5:17). Обновляется сам «дух» нашего сознания (Еф. 4:23; Рим. 12:2; 1 Кор. 2:12–14; Еф. 1:18, 19). Когда мы открываем себя для *воздействия* Писания, возрастает наша способность решать проблемы нравственного характера (Евр. 5:14). Христос становится центром нашего естества (Флп. 1:21). Его крестный путь становится нашим путем (Флп. 2:1–8; 1 Кор. 2:16). Как Иисус сохранял нравственную чистоту, наполняя Свой разум Писанием, всегда ища того, что чисто, угодно воле Его Отца и послужит на благо окружающим (Лк. 2:40), так должны стремиться поступать и мы.

Упражня ум

Мы должны упражнять свою новую способность думать, направлять свой разум более на духовное, чем на плотское (Рим. 8:5–8). Мы должны позволить Небесам наполнить наши мысли и стараться не думать лишь о земном (Кол. 3:2). Взирая на Иисуса, мы все более и более будем уподобляться Ему в нашем мышлении (2 Кор. 3:18; Евр. 12:1–3).

Другими словами, некоторые вещи должны оставаться неуслышанными, неувиденными, непрочитанными, неиспытанными, непроизносимыми, непосещаемыми, непредставляемыми, незнакомыми. «Необходимо сдерживать, ограничивать и отдалять наши мысли от размышления и созерцания того, что будет лишь ослаблять и осквернять душу» (Э. Уайт. Сыновья и дочери Божии, с. 107). Мы достигаем этого, сосредоточивая свой разум на Иисусе Христе (Рим. 8:5–8) и регулярно обновляясь, покоряясь открытым в Священном Писании мышлению и воле Бога (Рим. 12:2; Пс. 1:2; 118:9–16, 99).

Управление разумом

Поскольку невозможно скрыться от повсеместного присутствия популярной культуры, мы призваны управлять своим разумом. Существует разница между тем, что мы смотрим или испытываем *по собственной воле*, и тем, с чем нам *приходится* сталкиваться в потоке жизни. «Не сообразуйтесь с веком сим, но преобразуйтесь обновлением ума вашего» (Рим. 12:2). В допотопном мире, когда все, о чем люди думали или что представляли, было зло во всякое время, Енох уклонялся от этого и обновлял свои мысли в святом присутствии Бога. Вспомните Иосифа... «Вокруг него со всех сторон раздавался обольстительный сладкий голос порока, и глаза его видели отвратительные зрелища, но он был глух и слеп. Он не позволял своим мыслям останавливаться на запрещенных вещах» (Э. Уайт. Патриархи и пророки, с. 214). У этих обоих Божьих мужей нравственная восприимчивость и духовное видение были чисты, они видели реальность глазами Бога, ибо направляли свой ум к Нему.

Есть одна популярная песня, в которой повествуется о человеке, постоянно попадавшем в неприятности.

– Я знаю, что я чувствовал, – говорит он, – но о чем я думал? Не помню...

Когда мы анализируем свои мысли, Иисус приглашает нас спросить: «О чем я думаю?»

В О П Р О С Ы

для размышления и обсуждения

1. Какими образами и мыслями мы ежедневно наполняем свой разум?
2. О чем мы думаем больше: о добром и чистом или о злом и развращающем?
3. Что мы можем сделать, дабы стать лучшими управителями своего разума?



Целое или часть?

ЦЕЛОСТНАЯ ЖИЗНЬ

Человек остановился у ресторанички, чтобы купить жареного цыпленка для себя и сопровождавшей его молодой женщины. По неосторожности менеджер заведения вместо коробки с едой дал мужчине коробку с деньгами, вырученными за день продаж.

Мужчина взял коробку и молодые люди уехали. Остановившись в парке, чтобы насладиться едой, они вместо жареного цыпленка обнаружили почти \$3000. Что должен был сделать мужчина? Осознав, что произошла ошибка, он вернулся в ресторан и вернул коробку менеджеру. Тот очень обрадовался:

– Я позову журналистов, чтобы они описали этот случай и сфотографировали вас. Вы самый честный парень в городе!

– О, нет, не делайте этого! – взмолился молодой человек.

– Но почему?

– Видите ли, я женат, а сопровождающая меня женщина – не моя жена!

Честный и в то же время нечестный! Правдивый? Ничуть: честность не может быть раздво-

енной, лицемерной. Честность определяется как состояние целостности, единства, нераздельности, подлинности. Это схоже с миром математики: целое – это полное число (1, 2, 3 и т. д.), а не дробь, то есть часть от целого. В этике честность рассматривается как правдивость или связность мыслей, действий и слов. Это значит быть такими, какими мы и представляем себя окружающим. Если мы пообещали что-то сделать и выполнили обещание, значит мы правдивы. Наша честность свидетельствует, что мы правдивые люди, люди истины.

Обновление распространяется на все

Писание связывает возрождение наших сердец с правдивостью: «А обновиться духом ума вашего и облечься в нового человека, созданного по Богу, в праведности и святости истины. Посему, отвергнув ложь, говорите истину каждый ближнему своему, потому что мы члены друг другу» (Еф. 4:23–25; Кол. 3:9, 10). В новой идентичности, которую мы обретаем во Христе при обращении, честность перемещается в самый центр.



Облачение в нового человека во Христе включает в себя отказ от неправды в любом ее виде и необходимость говорить и действовать только по истине. Мы являем правдивость как основание взаимного доверия во всех наших взаимоотношениях. Эта правдивость выражает как праведность, так и святость (Еф. 4:24). «Святость истины» простирает наше нравственное видение за пределы доктрины и теологии к Самому Богу, Который «един свят» (Откр. 15:4). Великая реальность состоит в том, что истина и правдивость носят личностный характер.

Истина в действии

«Что есть истина?» – спросил Пилат Иисуса. Хороший вопрос – возможно, самый глубокий вопрос во всей Библии (Ин. 18:38).

Еще до того как Пилат задал свой вопрос, Иисус объявил: «Я есмь путь и истина и жизнь» (Ин. 14:6). Это четкое библейское определение: *Иисус есть истина*. Его природа, сам Его дух есть истина. По своей сути исти-

на – Личность. Это значит, что истина личностна. Истина – не что-то абстрактное, не просто учение. В первую очередь это вопрос характера, который выражается в действиях и словах человека. Учение Иисуса истинно, ибо оно выражает Его сущность. Таким образом, истина приводит нас к личным взаимоотношениям с Источником настоящей жизни – Иисусом Христом. Как Истина, Иисус всегда будет поддерживать с нами личные взаимоотношения. Его Личность встречается с нашей личностью ради истинности нашего *бытия* и наших *действий*. Его Личность дарует нам надежду, мужество и силу быть правдивыми в мире обмана и иллюзии.

Истина требует, чтобы мы рассмотрели свою личную внутреннюю нравственную целостность. «Правдивый ли я человек? Хочу ли я, подобно Иисусу, быть честным по своей сути?»

Истина в Остатке

Книга Откровение изображает Божий народ последнего времени

как людей непорочных, обладающих несомненной честностью, даже если это ставит под угрозу их жизнь и имущество. В устах тех, кто следует за Агнцем, нет никакой лжи или неправды, они непорочны (Откр. 14:5). Эта картина переключается со словами пророка Софонии: «Остатки Израиля не будут делать неправды, не станут говорить лжи, и не найдется в устах их языка коварного» (Соф. 3:13). Как «первые плоды», испытавшие на себе обновляющую силу Крови Агнца, народ Божий подражает правдивости Христа и отражает ее в словах и делах, ведь Он назван Верным и Истинным (Откр. 19:11; 3:14). Они стремятся думать, как Он, дабы ум Христов стал их собственным (Откр. 7:1–14; 14:1–5).

Контраст между силами зла и последователями Агнца ярко представлен тем, что исходит из их уст (Откр. 12:15, 16; 13:5, 6; 16:13, 14; 14:5). Только правдивые люди смогут войти в Святой город (Откр. 21:27; 22:14, 15). Упоминание о тех, кто любит и делает

неправду, вызывает вопрос о соотношении внутреннего наполнения и поведения человека (Откр. 22:15; Откр. 22:11; 21:8, 17; 2 Фес. 2:7–13; Ин. 3:19–21). Истина – это нравственная ориентация. Любить ложь – нечто более глубокое, чем ее практиковать. Склонность к фальши ведет ко лжи. Человек, любящий неправду, имеет с ней и с ее отцом некую схожесть, то есть человек говорит то, что свойственно его природе (Ин. 8:44). То, кем

чувства вины. Мы целостны друг для друга и для Бога! Правдивость позволяет нам взглянуть в глаза нашего Спасителя (Откр. 1:14; 2:18; 5:6; 6:16; 19:12; 20:11).

«Бог требует, чтобы правдивость была отличительной чертой Его народа, даже перед лицом величайшей опасности» (Э. Уайт. Патриархи и пророки, с. 656).

Хелен Хазел скрывала еврейского мальчика. В один из дней в дверь позвонили. Хелен открыла

– Чувствуйте себя спокойно, вы можете осмотреть дом.

Мужчины посмотрели друг на друга. Затем, не говоря ни слова, они повернулись и ушли.

Хелен решила не говорить неправды, ибо отражала ум Христов. Она доверила Ему все последствия. Хелен всегда говорила правду.

Безопасно ли доверять Иисусу, говоря правду и поступая честно? Если Иисус является для нас контрольной точкой и мы равняемся на Него, тогда мы будем так и поступать. Честность в глубине нашего сердца всегда будет отражать нашу связь с Христом. Мы будем правдивыми людьми, а не просто людьми, знающими правду.

«Придите, дети, послушайте меня: страху Господню научу вас. Хочет ли человек жить и любит ли долгоденствие, чтобы видеть благо? Удерживай язык свой от зла и уста свои от коварных слов» (Пс. 33:12-14).

В О П Р О С Ы

для размышления и обсуждения

1. Как бы вы отреагировали, найдя в своей сумке для покупок большую сумму денег? Какими принципами вы будете руководствоваться в принятии решения?

2. Действительно ли честность и правдивость настолько важны? Ведь все мы грешники и спасаемся по Божьей благодати.

3. Почему правдивость так важна для народа Божьего последнего времени? Должны ли мы придерживаться более высоких стандартов, чем все остальные люди?

4. Почему Иисус называет Себя истиной? Как мы можем донести эту истину миру, поглощенному релятивизмом?

ПРАВДИВОСТЬ ПОЗВОЛИТ НАМ ВЗГЛЯНУТЬ В ГЛАЗА НАШЕГО СПАСИТЕЛЯ.

мы являемся по своей сути, в полной мере соответствует тому, как мы поступаем. Наше посвящение истине проверяется нашими словами и делами. Сначала мы должны быть правдивыми людьми, если надеемся говорить и жить правдиво. Правдивость уходит корнями глубже, чем доктрина или теоретическое познание Бога и Его истины. Это касается каждого аспекта нашей жизни. Религиозный и нравственный аспекты неделимы.

Правдивость и возрождение

Почему Писание снова и снова связывает возрождение с правдивостью? Потому что основой подлинных взаимоотношений является доверие. Содружество требует открытости и честности. Между лживыми людьми не может быть подлинной общности. Нечестность по отношению к окружающим людям представляет истину в ложном свете. Мы призваны быть целостными, чтобы поддерживать и выстраивать взаимоотношения. Честность направляет нас, чтобы мы могли взаимодействовать с братом, сестрой, супругом или супругой, коллегой или другом. Мы можем смотреть в глаза другого человека, не испытывая при этом стыда или

дверь и увидела трех мужчин, одетых в длинные черные кожаные пальто, – это было гестапо.

– Фрау Хелен, – начали они без вступления, – вы подозреваетесь в укрывательстве еврея в вашем доме. У нас есть ордер на обыск. Вы знаете, что может случиться с вами и вашей семьей, если мы найдем его.

Это был не вопрос, а утверждение.

– Сейчас мы спрашиваем вас: вы прячете еврея?

Мысли смешались в голове Хелен: «Простит ли Господь ложь, если это сохранит мальчика и нас? Если я скажу правду, мы все погибнем. Господи, помоги мне!»

Отойдя в сторону, она в конце концов, запинаясь, произнесла:

– Если вам угодно, вы можете обыскать мой дом.

– Фрау Хазел, – спросил снова мужчина, – вы прячете еврея?

И опять Хелен пригласила их обыскать дом.

В третий раз они спросили:

– Скажите нам, вы прячете еврея?

Широко открыв дверь, Хелен сделала движение в сторону мужчин.



Что для этого потребуется?

ДЕЛАТЬ НАИЛУЧШЕЕ, ИСПОЛЬЗУЯ ВСЕ ВОЗМОЖНОСТИ

Мк. 10:17-22

«Ищу работу. Красивый состоятельный молодой человек, веселый, любит путешествовать, прошел военную подготовку».

«Требуется миссионер, который будет трудиться с целью донести весть Евангелия жителям Центральной Африки. Должен быть готов встретить лишения, болезни и, возможно, насильственную смерть».

Только Бог мог совместить два вышеприведенных отрывка и создать историю Джеймса Хэннингтона, первого англиканского епископа в Восточно-экваториальной Африке. Хотя другие миссионеры служили дольше и, возможно, более известны, Церковное миссионерское общество утверждает: «Своей смертью епископ Хэннингтон сделал для Африки больше, чем своей жизнью».

Когда богатый молодой британец пережил личное обращение, он стал более заботиться о спасении душ, чем о накоплении денег. Убийство двух миссионеров, посланных Церковным миссионерским обществом, произошедшее на берегу озера Виктория, бросило Хэннингтону вызов. В 1882 году он повел миссионерскую группу в дебри Уганды, где свирепый царь Уганды Мванга приказал убить

его. 29 октября 1885 года Хэннингтон был заколот копьями. Оставшийся в живых человек рассказал о последних минутах его жизни.

– Пойдите и скажите вашему царю, что я купил путь в Уганду своей кровью! – сказал своим палачам Хэннингтон перед тем, как, истекая кровью, опустился на землю. Как только по прошествии нескольких недель эта весть достигла Англии, пятьдесят человек, вдохновленные посвящением и жертвой Хэннингтона, вызвались совершать служение в Африке.

Вдохновленные чьей-то жертвой вдохновляют на еще большие жертвы. Кто или что вдохновляет нас жертвовать ради Иисуса? Есть ли такое место или служение, которое обнаруживает наши глубочайшие мечты и желания служить Ему?

Действенная щедрость

Столетиями ранее другой молодой человек, энергичный, богатый и озабоченный духовными вопросами, увидел нежную любовь Иисуса к людям, и в его сердце загорелась ответная любовь. Он хотел быть подобным Иисусу, добрым и заботливым. Он был настолько глубоко тронут, что буквально побежал за Ним. Упав к ногам Иисуса, он спросил: «Учитель благий! что мне делать, чтобы наследовать жизнь вечную?» (Мк. 10:17).

Молодой человек задал вопрос о спасении, но Иисус смещает акцент, указывая на то, к чему привязано его сердце: «Одного тебе недостает: пойдя, все, что имеешь, продай и раздай нищим, и будешь иметь сокровище на небесах; и приходи, последуй за Мною, взяв крест» (стих 21). Иисус хотел, чтобы он признал свою зависимость от собственного богатства.

Иисус полюбил этого состоятельного молодого человека. Он видел, что этот юноша мог оказать необходимую помощь как сотрудник Божий в деле спасения. Спаситель жаждал сделать его подобным Себе, зеркалом, в котором отражалось бы милосердное великодушие Небесного Отца (см. Э. Уайт. Желание веков, с. 519).

Мы не только слагаем свои сокровища там, где наши сердца, нам необходимо проявлять действенную щедрость. Бог – это Бог действенной щедрости. Бог возлюбил наш мир (нас) настолько, что отдал Себя (Ин. 3:16). Когда Господь размышлял об искуплении человека для вечности, Он не спрашивал: «Чего мы можем избежать?» Он спрашивал: «Что для этого потребуется?» Он отдал Себя. Он отдал Своего Сына. Он отдал лучшее, что было на Небесах. Бог по-прежнему изливает все сокровища Небес и Духа Свя-

того ради великого Плана нашего спасения.

Когда Павел хотел побудить коринфских верующих стать людьми действенной щедрости, он указывал им на такую истину о Боге: «Ибо вы знаете благодать Господа нашего Иисуса Христа, что Он, будучи богат, обнищал ради вас, дабы вы обогатились Его нищетою» (2 Кор. 8:9).

Позднее Павел делится тем, как эта действенная щедрость повлияла на его собственную жизнь: «Я охотно буду издерживать *свое* и истощать себя за души ваши, не смотря на то, что, чрезвычайно любя вас, я менее любим вами» (2 Кор. 12:15). Эти слова передают все трудности его жизни: тяжкий труд, заключения, побои, угроза жизни, побитие камнями, кораблекрушения, изнурительные опасные путешествия, бессонные ночи, голод и жажда, холод и нагота, ежедневное бремя забот обо всех церквях, о слабых, соблазняющихся, сбившихся с пути людях, которым он помогал (2 Кор. 11:23–31).

Когда Евангелие Иисуса Христа укореняется в нашей жизни, Божья действенная щедрость становится мотивом, формируя, наполняя и определяя наши жизненные решения и направления. Это ум Христов. Подобно Иисусу, мы с радостью становимся нищими, жертвуя своей жизнью, чтобы обогатить жизнь окружающих – не только друзей и членов семьи, но и далеких от нас людей, включая наших врагов и отверженных.

Подобно Богу, мы уже не будем спрашивать: «Что я могу сбереечь?» Скорее мы будем задавать вопрос: «Что для этого потребуется?» Чем больше мы видим нужд в мире, тем больше будем вынуждены отдавать во имя Иисуса.

Однажды Джон Уэсли (1703–1791) сделал покупку для своего небольшого жилища. Он только что купил несколько картин для своей комнаты, когда в дверь вошла одна из горничных. Была зима, и Джон заметил, что от холода ее защищает лишь тонкое льняное платье. Он поискал в кармане немного денег, чтобы дать ей на покупку пальто, но обнаружил, что у него почти ничего не осталось.

Вдруг Уэсли осознал, что Господь недоволен тем, как он потратил свои деньги. Он спросил себя: «Скажет ли твой Господин: „Хорошо добрый и верный управитель?“ Ты украсил свои стены средствами, которые могли бы защитить это бедное создание от холода! О, справедливость! О, милосердие! Разве не являются эти картины кровью бедной горничной?»

Разве Уэсли поступил плохо, купив картины для украшения стены? Конечно же, нет! Тем не менее при виде женщины, у ко-

В определенное время Уэсли имел в год \$160 000 в современном эквиваленте, но он жил так, будто имел в год \$20 000. Таким образом, он мог пожертвовать свыше \$140 000 в современном эквиваленте. Писание учит: Бог желает, чтобы наш избыток восполнял нужды окружающих (2 Кор. 8:14).

Что бы произошло, если бы мы отдавали подобно Богу? Не только наши деньги, но всецело самих себя: свое время, таланты, энергию, влияние, возможности – все, что у нас есть.

НАМ НЕОБХОДИМО ПРОЯВЛЯТЬ ДЕЙСТВЕННУЮ ЩЕДРОСТЬ

торой не было пальто, он осознал, что расходы на декорацию помещения рядом с замерзающим человеком были излишни.

Изменение перспективы

Наш взгляд на то, чем мы обладаем, меняется коренным образом, когда мы начинаем видеть нужды мира и обширность Божьего искупительного труда, совершаемого для погибающих, страждущих и бедных. Когда мы наберемся мужества увидеть окружающие нас нужды, Христос изменит наши желания и мы захотим пожертвовать тем, что у нас есть, ради славы Его имени. Мы начнем сомневаться в необходимости некоторых покупок и то, что казалась нам жизненной нуждой, скорее покажется роскошью.

В своей знаменитой проповеди о распоряжении деньгами Уэсли утверждает, что народу Божьему необходимо знать, как использовать свои средства для Его славы. Он предлагает три простых правила, которые избрал для руководства в своей жизни: *Зарабатывай, сколько можешь, сберегай, сколько можешь, отдавай все, что можешь*. Размышляя над тем, что Бог посылает нам избыток не для того, чтобы у нас было больше, а для того, чтобы мы больше отдавали, Уэсли соответственно организовал свой образ жизни. Он определил для себя самый скромный уровень необходимых затрат, которых ему хватило бы на то, чтобы прожить год, а остальное отдавал.

Очевидно, никогда не наступит день, когда мы предстанем перед Богом и Он скажет: «Жаль, что ты не оставлял для себя больше». Скорее *мы* спросим себя: «Почему я не отдавал больше, не делал больше, не был чем-то большим?»

Бог позаботится о нас. Все, потраченное для Бога и окружающих, умножится. Но дело не в возврате, а в самом сердце Бога, в том, чтобы быть в этом мире подобными Ему. Бог так возлюбил, что отдал все. Отдадим ли мы?

ВОПРОСЫ

для размышления и обсуждения

1. В сегодняшнем чтении автор упоминает четыре личности – Джеймса Хэннингтона, богатого молодого человека, апостола Павла и Джона Уэсли. Кто из них наиболее близок и понятен вам? Почему?

2. Если бы вас попросили привести пример действенной щедрости из вашей жизни, о чем бы вы засвидетельствовали?

3. Составьте список, в который должны входить по меньшей мере три духовные и три материальные нужды вашей общины и общества, в котором вы живете. Составьте план действий для восполнения каждой из этих нужд (помимо молитвы).



Да светит свет

ЧТО ОТКРЫВАЕТСЯ, КОГДА В НАС ЖИВЕТ ХРИСТОС?

Еф. 1:1–17

Бенджамин Франклин пытался убедить граждан Филадельфии освещать ночные улицы. Американский деятель аргументировал это хорошей причиной: уличные фонари могли бы способствовать предотвращению преступлений и создавать больше удобств для вечерней деятельности. Но, несмотря на все доводы, ему так и не удалось убедить людей.

Франклин решил показать соседям, насколько привлекательным может быть свет даже одного фонаря. Он купил красивый фонарь, начистил стекло и поставил его на держатель перед своим домом. Каждый вечер он зажигал фитиль. Прохожие начали понимать, что этот теплый свет помогает им не спотыкаться о камни, встречавшиеся на дороге. Вскоре другие горожане тоже поместили перед своими домами фонари. Со временем весь город был хорошо освещен.

Дети света

Апостол Павел писал: «Вы были некогда тьма, а теперь – свет в Господе: поступайте, как чада света, потому что плод Духа состоит во всякой благодати, праведности и истине. Испытывайте, что благоугодно Богу, и не участвуйте в бесплодных делах тьмы... Все же обнаруживаемое делается явным от света... Посему сказано:

„встань, спящий, и воскресни из мертвых, и осветит тебя Христос“. Итак, смотрите, поступайте осторожно» (Еф. 5:8–15).

Контраст между светом и тьмой служит напоминанием о том, что нечто радикальное происходит в жизни, когда мы приглашаем Иисуса в наши сердца. Мы уже не те, что были однажды (2 Кор. 5:17); мы стали светом (Еф. 5:8; Мф. 5:14; Флп. 2:15; 1 Фес. 5:5).

Текст не говорит, что мы призывали быть *во тьме*, а теперь находимся *в свете*; он говорит, что мы *сами являемся светом* (Еф. 5:8). Меняется не просто окружающая среда, сама наша жизнь превращается из тьмы в свет. Обращение (возрождение) – это никак не меньше, чем восстание от сна, воскресение из мертвых, переход от тьмы в свет Христа, чтобы быть светом.

Такое преобразование происходит *в Господе*, Который есть свет миру (Ин. 8:12; 9:5).

Четкое различие

Данное преобразование от тьмы в свет имеет три стороны: мы отделяемся от тьмы (Еф. 5:3–7, 11); мы живем как дети света (стихи 8–10); наша жизнь видна всем и изменяет окружающих (стихи 11–14; Мф. 5:15, 16).

Реклама принтеров фирмы Ерсон выглядит следующим образом: на разворотах страниц повсюду изображено стадо зебр. Они на-

столько тесно стоят, что вы видите только страницу, заполненную белыми и красновато-коричневыми полосами. В зеленой рамочке слева написано: «Благодаря обычным принтерам вы видите полосы на зебре». А в рамочке справа читаете: «Благодаря нашему принтеру, вы видите женщину на зебре».

Вы тут же начинаете искать незамеченную женщину, которую почему-то не увидели с первого раза. Она здесь, замаскирована в белых и красновато-коричневых полосах зебры, одетая в костюм парашютиста с капюшоном. Цветовой оттенок лица совпадает с цветом носа зебр. Ее трудно разглядеть и легко потерять из виду. А с первого взгляда вы и вовсе не заметите ее. Она, на удивление, очень удачно замаскирована.

Но не так обстоит дело с детьми света. Различие между светом и тьмой невозможно замаскировать или спрятать. Наше отделение от моральной темноты современной культуры должно быть таким очевидным, что никто и никогда не упустит нас из виду. «А блуд и всякая нечистота и любостяжание не должны даже именоваться у вас, как прилично святым. Также сквернословие и пустословие и смехотворство не приличны вам, а, напротив, благодарение... И не участвуйте в бесплодных делах тьмы, но и обличайте. Ибо о том,

что они делают тайно, стыдно и говорить» (Еф. 5:3–12).

Это неполный список, но он отражает наш мир, поражающий своим бесстыдством, вульгарностью и повсеместным отсутствием уважения практически ко всему. Наш мир чрезвычайно дерзкий, открытый и наглый в своей вседозволенности, общественной приемлемости всего аморального; мир, который разучился краснеть.

Мы должны быть детьми света (Еф. 5:3; 1 Пет. 1:13–16), жить святой жизнью, «во всякой благодати, праведности и истине» (Еф. 5:9). Мы должны уметь распознавать, что приемлемо для Господа (стих 10). Это возможно лишь благодаря восстанавливающей силе Святого Духа (Тит. 3:3–5; 1 Кор. 6:9–11). Однако святой свет, сияющий в нашей жизни, сталкивает нас лицом к лицу с миром, практическими решениями и проблемами повседневной жизни. Наша жизнь являет собой чистоту, скромность, уважение и благопристойность, что утверждает достоинство окружающих и побуждает нас заботиться об их благополучии.

Нашей величайшей задачей является проявление мужества не просто для того, чтобы самим быть светом, но и оказывать преобразующее влияние на окружающих нас людей. Свет не просто открывает то, что скрывает тьма, но все, с чем он соприкасается, приобретает качество света: «Все же обнаруживаемое делается явным от света, ибо все, делающееся явным, свет есть» (Еф. 5:13).

Нравственное духовное качество нашей жизни может оказывать влияние на окружающих людей и преобразовывать их. Когда они видят свет, а затем принимают его, он изменяет их. Как и в жизни Иисуса, наш свет пронизывает тьму и побеждает ее (Ин. 1:4–9; Ис. 60:1–5). Чем гуще тьма, тем ярче мы светим для Иисуса и Его Царства света. Это сияние не просто доктринального или теологического характера, оно отображает нашу нравственность – нашу жизнь, преображенную по примеру Иисуса: наше отношение к окружающим, наши взгляды, чистоту, доброту, уважение (Мф. 5:16; 1 Ин. 2:6, 9, 10; 3:18).

Прославить Бога

Рассказывают историю о нескольких свечах, которые отказывались покинуть чулан, в котором они хранились, чтобы светить во время грозы. У них были разные извинения и отговорки относительно того, почему они не должны светить. Когда муж сказал жене, что свечи не будут светить, она объяснила: «Ну да, это же церковные свечи».

Существует тенденция скрывать свой свет. Но Христос призывает нас позволить нравственным

поставил приемник и включил его, позволив новостям, музыке и рекламным роликам служить фоном для происходящего на сцене. Однако в тот вечер по радио раздался голос, передающий репортаж новостей с места событий: «Сегодня был убит американский президент Джон Ф. Кеннеди»...

Публика была поражена. Актер сразу же выключил радио, но было поздно. Одним предложением реальность настоящего мира расколола искусственный мир театра. После этого все, про-

**ХРИСТОС ПРИЗЫВАЕТ НАС ПОЗВОЛИТЬ
НРАВСТВЕННЫМ КАЧЕСТВАМ НАШЕЙ ЖИЗНИ
СИЯТЬ, ПОДОБНО ВЫСОКО СТОЯЩЕЙ СВЕЧЕ,
СИЯТЬ ТАК ЯСНО И ОТЧЕТЛИВО,
ЧТОБЫ ОКРУЖАЮЩИЕ УВИДЕЛИ БОГА
И ЗАХОТЕЛИ ПРОСЛАВИТЬ ЕГО.**

качествам нашей жизни сиять, подобно высоко стоящей свече, сиять так ясно и отчетливо, чтобы окружающие увидели Бога и захотели прославить Его (Мф. 5:15, 16). Мы приглашены поддерживать живую связь с Тем, Кто сказал: «Я – свет миру; кто последует за Мною, тот не будет ходить во тьме, но будет иметь свет жизни» (Ин. 8:12).

Мы призваны не изолироваться от мира, а жить по-другому, иначе, чем наши неверующие друзья и знакомые. Мы не можем разделять их жизненные позиции и поведение, их стандарты, отношение к деньгам, шутки, анекдоты и участвовать в разговорах, порочащих какого-то человека. Мы другие; мы – свет.

Британский писатель-романист и драматург Дэвид Лодж вечером 22 ноября 1963 года смотрел в театре одно из своих творений – сатирическое ревю. Публика тихо смеялась, когда в пьесе актер-работодатель пришел на собеседование с желающим получить работу, прихватив с собой радиоприемник. Этим демонстрировалось полное равнодушие и безразличие к проблеме героя пьесы и к самому герою. Актер

исходившее на сцене, казалось поверхностным и неуместным.

Один луч света в темноте служит движущей силой. Величайшая сила на Земле, способная менять окружающих, – это влияние личного примера, наша святая жизнь, сияющая в окружающей нас моральной тьме.

Да светит свет!

ВОПРОСЫ

для размышления и обсуждения

1. Подумайте о вашем христианском опыте. Какие люди в разные периоды вашей жизни, показали вам, что значит жить в этом мире, как «дети света»? Как им это удалось?

2. Если ваших неверующих друзей или соседей спросить, что в вашей жизни отделяет вас от них как человека, живущего во свете, что они расскажут?

3. Если христиане – свет миру (Мф. 5:14), почему складывается впечатление, что наше влияние на общество ослабевает?



Наша настоящая обязанность

КАКИЕ ШАГИ ПО НАПРАВЛЕНИЮ К НЕБУ МЫ ПРЕДПРИНИМАЕМ?

Эллен Уайт

«**К**оторым и явил Себя живым, по страдании Своем, со многими верными доказательствами, в продолжение сорока дней являясь им и говоря о Царствии Божием. И, собрав их, Он повелел им: не отлучайтесь из Иерусалима, но ждите обещанного от Отца, о чем вы слышали от Меня, ибо Иоанн крестил водою, а вы, через несколько дней после сего, будете крещены Духом Святым. Посему они, сойдясь, спрашивали Его, говоря: не в сие ли время, Господи, восстановляешь Ты царство Израилю? Он же сказал им: не ваше дело знать времена или сроки, которые Отец положил в Своей власти» (Деян. 1:3–7).

Ученики страстно желали знать точное время наступления Царства Божия; но Иисус сказал им, что они не могут знать времена и сроки, ибо Отец не открыл им этого. Понимание времени, когда должно быть восстановлено Царство Божие, не являлось тем, что они обязательно должны были знать. В их задачу входило следовать за Учителем, молиться, ждать и трудиться. Они должны были являть миру характер Христа. То, что было важно для успешного христианского опыта во дни учеников,

важно и в наши дни. «Он же сказал им: не ваше дело знать времена или сроки, которые Отец положил в Своей власти». Что они должны были делать после излития Святого Духа? «Но вы примете силу, когда сойдет на вас Дух Святой; и будете Мне свидетелями в Иерусалиме и во всей Иудее и Самарии и даже до края земли» (стихи 7, 8).

Свидетельство и плоды

Мы также должны быть вовлечены в эту работу. Вместо того чтобы жить в ожидании какого-то особого воодушевления, нам следует мудро совершенствовать настоящие возможности и делать то, что должно быть сделано для спасения душ. Вместо того чтобы истощать силы своего разума догадками о временах и сроках, которые Господь положил в Своей власти, и отстраняться от людей, мы должны подчинить себя водительству Святого Духа, выполнять свои настоящие обязанности по отношению к душам, алчущим истины, раздавать настоящий хлеб жизни, без примесей человеческих мнений.

Сатана всегда готов заполнить разум теориями и предположениями, которые уведут людей от истины для настоящего времени и сделают их неспособными нести

миру Трехангельскую весть. Так было всегда. Наш Спаситель часто вынужден был укорять людей, упивающихся собственными мудрствованиями и даже пытающихся проникнуть в то, чего Бог никогда не открывал. Иисус пришел на Землю, чтобы открыть людям важную истину, Он желал донести до их сознания необходимость принятия и соблюдения Его принципов и наставлений, а также исполнения их настоящих обязанностей. Он открывал им то, что касалось их непосредственных каждодневных нужд и обязанностей.

Иисус сказал: «Сия же есть жизнь вечная, да знают Тебя, единого истинного Бога, и посланного Тобою Иисуса Христа» (Ин. 17:3). Все, что было сделано и сказано, преследовало единственную цель – закрепить в их сознании истину, чтобы они могли достичь вечной жизни.

Иисус приходил не для того, чтобы поразить людей каким-либо великим сообщением об особом времени, в которое произойдет какое-то великое событие. Он приходил для того, чтобы найти и спасти погибающих. Он приходил не для того, чтобы вызвать и удовлетворить простую любознательность; ибо Он знал, что

тем самым лишь разожжет любопытство и жажду чудес. Его целью было донести знание, которое поможет людям укрепиться духовно и продвинуться на пути послушания и святости. Он давал только такие наставления, которые соответствовали их повседневным жизненным нуждам, только такую истину, которую можно передавать другим ради той же цели. Он не давал людям новых откровений, но открывал их пониманию истины, которые долгое время были непонятны или утеряны из-за ложного учения священников и учителей. Иисус заново преподносил жемчужины Божественной истины в правильном свете, так, как они изначально были преподаны патриархам и пророкам. Дав им это драгоценное наставление, Он пообещал также даровать им Святого Духа, Который напомнит им все, что Он говорил.

Молитва об изменении сердца

Мы постоянно подвержены опасности усложнять простоту Евангелия. Многие испытывают жгучее желание поразить мир чем-то необычным, что введет народ в состояние духовного экстаза и

изменит существующий опыт. Несомненно, имеется великая нужда в перемене настоящего опыта, ибо мы не осознаем, как должно, святость истины для настоящего времени. Однако мы нуждаемся в изменении сердца, и это изменение может быть достигнуто, когда каждый в отдельности взыщет Бога и Его благословений, умоляя о ниспослании Его силы, горячо молясь о ниспослании на нас Его благодати и о преобразовании нашего характера. Мы нуждаемся сегодня в такой перемене, и для приобретения этого опыта должны упражнять неиссякаемую энергию и проявлять искреннюю вдумчивость. Нам следует искренне вопрошать: «Что мне сделать, чтобы спастись?» Нам необходимо знать, какие шаги предпринимать по направлению к Небесам.

Христос даровал Своим ученикам истину, ширину, глубину и ценность которых они мало ценили или даже понимали. То же самое можно сказать и о народе Божьем сегодня. Нам также не удается принять величие, постигнуть красоту истины, которую вверил нам сегодня Бог. Если бы мы продвинулись в духовном

познании, то увидели бы истину, развивающуюся и расширяющуюся настолько, насколько мы и не мечтали. Но она никогда не перейдет черту, позволяющую нам вообразить, что мы можем знать времена и сроки, которые Отец положил в Своей власти. Снова и снова я получаю предостережения относительно установления времени. Народу Божьему уже никогда не будет дана весть, основанная на конкретном времени. Нам не дано знать определенного времени излития Святого Духа или Пришествия Христа...

Смотреть, ожидать, молиться и трудиться

Бог положил в Своей власти времена и сроки, но почему Он не открывает нам этого знания? Ибо если бы Он это сделал, мы использовали бы данную информацию неверно. Такое знание привело бы в среде народа Божия к тому, что работа по подготовке людей к встрече грядущего великого дня очень замедлилась бы. Нам не следует жить в возбуждении по поводу времени. Мы не должны быть поглощены догадками, касающимися времен и сроков, не открытых Богом. Иисус сказал

Своим ученикам: «Смотрите», но речь не шла о конкретном времени. Его последователи должны быть внимательны к распоряжениям своего Капитана; они должны смотреть, ждать, молиться и трудиться, приближаясь ко времени Пришествия Господа. Но никто не сможет предсказать, когда именно наступит это время, ибо «о дне же том и часе никто не знает» (Мф. 24:36). Вы не сможете сказать, что Он придет через год, два или через пять лет, как не можете и отдалять Его Пришествие, утверждая, что оно не наступит в ближайшие десять или двадцать лет.

Родители, в рвении первой любви ищите ли вы пути обращения ваших детей или же вы настолько поглощены мирскими заботами, что не прикладываете серьезных усилий, дабы стать соработниками Бога? Имеете ли вы полное понимание работы и миссии Святого Духа? Осознаете ли, что с помощью Святого Духа мы должны достичь душ окружающих нас людей? Когда закончится это собрание и вы уйдете с этого места, будете ли вы помнить серьезные призывы, прозвучавшие к вам? Или вести предостережения останутся незамеченными и услышанная вами истина выльется

всего оскорбительного для Бога. Сегодня ваш сосуд должен быть очищен, чтобы быть готовым принять небесную росу, готовым к излитию потоков Позднего дождя; ибо Поздний дождь придет, и Божье благословение наполнит каждую душу, очищенную от всякой нечистоты. Наша работа сегодня заключается в том, чтобы отдать свои души Христу, дабы нам быть готовыми ко времени обновления через присутствие Господа, готовыми к крещению Святым Духом.

Данный материал – отрывок из статьи, впервые опубликованной в «Advent Review and Sabbath Herald» 22 марта 1892 года.



*Он основан на проповеди, которая изначально была произнесена 5 сентября 1891 года в городе Лансинг, штат Мичиган. Адвентисты седьмого дня верят, что **Эллен Уайт** (1827–1915) обладала библейским даром пророчества, более семидесяти лет совершая общественное служение пророка.*

МЫ ПОСТОЯННО ПОДВЕРЖЕНЫ ОПАСНОСТИ УСЛОЖНЯТЬ ПРОСТОТУ ЕВАНГЕЛИЯ.

Долг детей Божьих состоит в том, чтобы держать свои светильники подготовленными и горящими, быть подобными людям, ожидающим возвращения Жениха. Ни один момент не должен быть утерян в результате пренебрежительного отношения к дарованному вам спасению. Время испытания душ подходит к концу. День ото дня запечатлеваются человеческие судьбы. Мы даже не знаем, когда многие из собравшихся здесь в последний раз закроют глаза и будут положены в могилу. Теперь мы должны осознать, что наша жизнь быстро проходит и мы не обретем спасения, если не будем сокрыты со Христом в Боге.

Призыв к свидетельству через Святого Духа

Наш долг состоит не в том, чтобы ждать особого времени, когда нам будет предложена какая-то особая работа, но в том, чтобы идти вперед и совершать работу предостережения мира; ибо мы должны быть свидетелями до самых отдаленных мест Земли. Повсюду нас окружают молодые нераскаявшиеся, необращенные люди, но что мы делаем для них?

из вашего сердца подобно тому, как вода вытекает из разбитого сосуда?

Апостол говорит: «Посему мы должны быть особенно внимательны к слышанному, чтобы не отпасть. Ибо, если через Ангелов возвещенное слово было твердо и всякое преступление и непослушание получало праведное воздаяние, то как мы избежим, вознерадев о толиком спасении...» (Евр. 2:1–3).

Наш долг сегодня

Трехангельская весть нарастает в громком кличе, и вы не должны чувствовать, что свободны пренебречь своим настоящим долгом, по-прежнему вынашивая идею о том, что в неопределенном будущем станете получателем великого благословения, когда без каких-либо усилий с вашей стороны произойдет чудесное возрождение. Сегодня вы должны отдать себя Богу, чтобы Он сделал из вас почетные сосуды, пригодные для служения Ему. Сегодня вы должны отдать себя Богу, дабы освободиться от своего «я», от зависти, ревности, злых подозрений, раздоров,

ВОПРОСЫ

для размышления и обсуждения

1. Почему сосредоточенность на точном времени Пришествия Иисуса приводит к отрицательным результатам, ведь Иисус призывает нас быть готовыми к этому событию?
2. Что являлось движущей силой величайшего прогресса в миссионерской работе ранней Церкви и как это может быть применимо к нам, живущим 2000 лет спустя?
3. Прочитайте притчу о десяти девах, записанную в Мф. 25:1–13. Какие принципы активного ожидания мы можем извлечь из этой важной истории?
4. Как мы можем стать активными свидетелями и достичь мира, который, судя по всему, проявляет все меньше и меньше интереса к Евангелию?

БИБЛЕЙСКИЙ

ТЕКСТ:

«Как новорожденные младенцы, возлюбите чистое словесное молоко, дабы от него возрасти вам во спасение» (1 Пет. 2:2).

Первая суббота

БОЖЬЯ ДРАГОЦЕННАЯ КНИГА

Совсем недавно мы переехали в другой город, но дом, который мы для себя нашли, был не до конца подготовлен. Для того чтобы в доме все было закончено, в нем нужно было потрудиться еще примерно три недели, поэтому мы остановились у наших друзей. У них была шестилетняя девочка. Она была очень умная и послушная. Однажды, придя со школы, она принесла два маленьких цветочных горшочка, в которых были посажены растения. Одно растение было здоровым, а другое засохшим и почти умершим.

Было видно, что девочка хочет поделиться со мной какой-то важной новостью. Она поставила горшочки и рассказала мне, что эти растения являются ее классным проектом. Она объяснила, что перед тем, как мы к ним приехали, учитель дал им два растения, чтобы дома они посадили их в горшочки. Один горшочек они должны были поставить там, где много света, а другой – в каком-нибудь очень темном месте. Растение, стоящее в

темном месте, нельзя было ни удобрять, ни поливать, а растение, стоящее в светлом месте, нужно было регулярно поливать и подкармливать. Через две недели ученикам нужно было принести горшочки с растениями в школу.

Мама помогла девочке посадить растения, и к концу двух недель она отнесла оба горшочка в школу. Девочка обнаружила, что ее растение и растения всех ее одноклассников, которые были в темноте, умирали. Учитель объяснил, что растения погибали из-за нехватки питательных веществ, которые помогали бы им расти. Без света, воды и удобрения растение не может расти. Чтобы расти и развиваться, растению нужны влага, воздух, солнечный свет и плодородная почва.

После того как девочка вместе со своими горшочками ушла, я не мог не подумать о том, что подобное происходит и в нашей духовной жизни. Если мы не получаем правильного духовного питания, мы не можем расти.

ЗАДАНИЕ

Прочитайте приведенные стихи и решите кроссворд. *«Пребудьте во Мне, и Я в вас. Как ветвь не может приносить плода сама собою, если не будет на лозе, так и вы, если не будете во Мне. Я есмь лоза, а вы – ветви; кто пребывает во Мне, и Я в нем, тот приносит много плода; ибо без Меня не можете делать ничего» (Ин. 15:4, 5).*

По горизонтали:

- 2. На чем растут ветви?
- 4. «... во Мне, и Я в вас».
- 6. Кого символизирует лоза?
- 7. Сколько приносит плода тот, кто пребывает в Иисусе?

По вертикали:

- 1. Что должна приносить ветвь?
- 3. «Я есмь лоза, а вы ...».
- 5. Что можете делать без Иисуса?

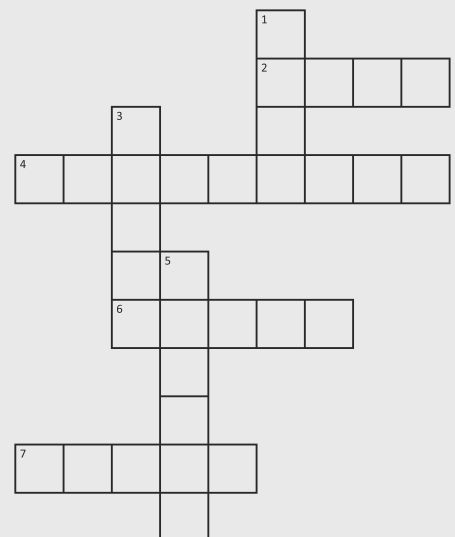

БИБЛЕЙСКИЙ

ТЕКСТ:

«Итак, кто во Христе, тот новая тварь; древнее прошло, теперь все новое»

(2 Кор. 5:17).

Воскресенье

БРОСАЯ КАМНИ

Когда я учился в начальной школе, друзья дразнили меня, называя Коротышкой. Это сильно раздражало меня. Как только я слышал мое прозвище, то начинал бросать камни. Мне было около одиннадцати лет, когда произошел случай, о котором я вам сейчас расскажу. Однажды, когда я возвращался из школы домой, какие-то девочки называли меня Коротышкой. Я нашел камень и бросил в них. Он попал одной из девочек чуть выше правого глаза. Увидев это, я быстро убежал. Придя домой, я промчался мимо своих удивленных родителей в свою комнату. Там я размышлял о том, что теперь будет.

Вдруг я услышал шум, доносящийся с улицы. Я выглянул в окно и увидел эту девочку вместе с ее родителями. Она выглядела так, будто кто-то облил ее кровью. Поговорив с моими родителями, девочка и ее родители ушли. Мой отец был очень рассержен. Он тут же зашел ко мне в комнату и велел следовать за ним. Мы долго шли через лес, затем сели под деревом. Я сел подальше от него, так, чтобы он не мог дотянуться до меня рукой.

Отец посмотрел на меня и спросил, почему я бросал в девочек камни.

– Потому что они называли меня Коротышкой, – гневно ответил я.

– И сильно тебе удалось вырасти после того, как ты бросил в них камень? – спросил он.

У меня не было ответа.

– Ты не станешь выше, если будешь бросать в друзей камни, – сказал отец. – Ты должен принять решение. Либо ты проживешь остаток своей жизни, бросая в людей камни, либо примешь себя таким, каким являешься, потому что ты не вырастешь высоким, ты всегда будешь невысокого роста. Но истина в том, что ты просто не можешь идти по жизни, бросая в людей камни.

Я молчал.

– Посмотри на это по-другому, – предложил мне отец.

– Бог строит дом, и Он точно знает, как этот маленький кирпичик (он показал на меня) будет соответствовать Его планам. В Евангелии от Иоанна 9:1–3 записана история о слепом человеке. Когда люди спросили Иисуса, кто согрешил, что он родился слепым, Иисус ответил, что ни его родители, ни сам слепой человек не согрешили, но этот человек был слеп, поскольку в его жизни должны были открыться дела Божьи.

– Бог позволяет, чтобы с нами что-то происходило для Его славы, – добавил отец. – Помнишь, Бог создал Адама и Еву по Своему образу? Ты тоже создан по образу Божью, и знай, что Бог не делает что-то плохо.

После того как папа все сказал, мы вместе помолились и пошли домой.

Это общение с отцом совершенно изменило меня. Я принял себя таким, каким был. Хотя я и остался невысокого роста, однако знаю, что создан по образу Божьему. Бог сотворил меня заново через моего отца, и я перестал бросать в людей камни.

УПРАЖНЕНИЕ

Выполните приведенное ниже упражнение, чтобы узнать кое-что о творении.

- 1 Выберите любое четное число от 1 до 10 и запишите его. _____
- 2 Добавьте к нему следующее четное число. _____
- 3 Добавьте восемь к тому, что получилось в шаге 2. _____
- 4 Разделите на 2 полученную сумму в шаге 3. _____
- 5 Вычтите первоначальное число от полученного числа в шаге 4. _____
- 6 Добавьте 2 к числу в шаге 5. _____

Если вы прочтаете Быт. 1:31 и Быт. 2:1–3, то увидите, что ответ, получившийся в шаге 6, – это число дней творческой недели. Из бесформенной, темной и пустой земли Бог сотворил красивый мир. То же самое Он может сделать для вас. Он может простить все ваши неправильные поступки и сделать вас новым творением, любящим и любимым.

БИБЛЕЙСКИЙ

ТЕКСТ:

«Не о себе
только каж-
дый заботься,
но каждый
и о других»
(Флп. 2:4).

Понедельник

КАК ПИТЕР ПОМОГ ЗАДИРЕ БИЛЛУ

Питер и его родители переехали в другой город. Когда Питер в первый раз оказался в школьном автобусе, он услышал, как дети говорят: «Билли, у нас появился новый мальчик». Он обернулся и увидел мальчика, очень крепкого и высокого, который уверенным шагом направлялся к нему.

– Покажи ему, Билли! – выкрикивали дети.

По мере того как Билл приближался, его бицепсы, казалось, приплясывали с каждым шагом. Питер и сам был хорошим спортсменом, поэтому спокойно улыбался, глядя, как Билл пристраивается напротив него.

– Я – Билли-задира, – произнес он.

Питер кивнул.

– У тебя есть для меня завтрак? – спросил Билл.

– Завтракать с тобой не входило в мои планы, но я могу поделиться одним из моих бутербродов, – ответил Питер.

Он открыл свой рюкзак и дал Биллу бутерброд.

Билл откусил кусочек, а дети тем временем возбужденно шумели. Откусив еще пару раз, Билл посмотрел на Питера и сказал:

– Твой бутерброд слишком сухой. Мне нужно его чем-то запить.

Дети стали смеяться, но Билл повернулся к ним и всем велел замолчать.

Когда Питер вернулся домой, он рассказал родителям о том, что произошло.

– Ты поступил хорошо, – сказали они.

– Но на самом деле я сильнее, чем Билл, – ответил Питер, – и меня раздражает его заносчивость.

– Сынок, помни о том, что говорит Библия: «Любите гонящих вас», – ободрила его мама.

Так продолжалось около двух недель. Однажды, после окончания уроков, когда все дети были уже в автобусе, они увидели бегущего Билла. Когда мальчик хотел подняться в автобус, он споткнулся и ударился лицом о ступеньку автобуса. Когда Билл поднял голову, из его рта и со лба струилась кровь. Пошатываясь, он вошел в автобус и нашел себе место. Кто-то из детей начал подсмеиваться над ним, но Биллу было слишком больно, чтобы реагировать на это. Пока водитель автобуса вызывал школьную медсестру, Питер подошел к нему и положил руку ему на плечо.

– Может быть, я могу что-то для тебя сделать? – спросил он.

– Я думаю, все будет в порядке, – ответил Билли, с трудом шевеля опухшими губами.

Питер предложил Билли немного воды, чтобы ополоснуть рот.

На следующий день Питер увидел Билла на заднем сиденье автобуса. Его губы и лоб были все еще опухшими. Вскоре Билл подошел и извинился за то, как он вел себя с Питером, сказав, что не понимает, почему Питер был добр к нему. Питер объяснил, что Библия учит нас хорошо относиться к тем, кто нас обижает. С тех пор Билл и Питер стали лучшими друзьями, к тому же Билл совершенно изменился.

УПРАЖНЕНИЕ

Библейская игра «Пересадка сердца»

Первую операцию по пересадке сердца человеку сделал доктор Кристиан Барнард. Это произошло 3 декабря 1967 года в госпитале Грут Шур, в Кейптауне, Южная Африка. К сожалению, пациент, мистер Луис Вашканский, прожил недолго. Через 18 дней он умер от пневмонии.

Иисус уже тысячи лет изменяет сердца. Добавьте к приведенному ниже тексту гласные буквы (а, е, и, о, у, ы, я). У вас получится стих, в котором говорится о том, что Иисус меняет сердца. Затем попросите, чтобы взрослый помог вам найти этот стих в Библии и напишите его ссылку.

«_ д _ м в _ м с _ р д ц _ н _ в __, _ д _ х н _ в _ й д _ м в _ м; _ в _ з ь м _ _ з п л _ т _ в _ ш _ й
с _ р д ц _ к _ м _ н н __, _ д _ м в _ м с _ р д ц _ п л _ т _ н _ » _____.

Кротость Питера помогла изменить сердце Билла. Вы можете поступать так же – помогать другим людям становиться лучше.

**БИБЛЕЙСКИЙ
ТЕКСТ:**

«Наконец,
братья мои,
что только
истинно,
что честно,
что справедливо,
что чисто,
что любезно,
что достойно,
что только
добродетель
и похвала,
о том помышляйте»
(Флп. 4:8).

Вторник

СЛЕПОТА

Мы воспринимаем свои глаза, как нечто само собой разумеющееся. Вы когда-нибудь играли в жмурки? Нам нравится эта игра, ведь мы знаем, что после игры мы снова сможем видеть. Но можете ли вы представить себе, что вам пришлось бы провести с завязанными глазами весь остаток жизни? Это уже было бы совсем не смешно. Я знаю мальчика, который родился слепым. Хотя этот мальчик был очень талантлив, он умел

играть на гитаре и красиво пел, хотя на лице его всегда была улыбка, как-то он сказал мне, что ему очень хотелось бы видеть так же, как видят другие мальчики и девочки.

Слепота – это не смешно. И дьявол знает это. Он хочет завязать вам глаза на всю жизнь, чтобы вы не смогли увидеть доброту Иисуса. К сожалению, некоторые люди позволили ему сделать это и теперь не видят то хорошее, что Бог дарует им.

УПРАЖНЕНИЯ

Расшифруйте последнее слово в каждом предложении, и вы узнаете, что не могут видеть люди, ослепленные дьяволом.

Они не видят Божью **бовлюь** _____.

Они неспособны увидеть Божью **тудороб** _____.

Они не могут увидеть Божью **щутиза** _____.

Они не в состоянии увидеть Божье **овитдеоствль** _____.

Жмурки

Внизу нарисованы четверо детей, играющих в жмурки. Под каждой картинкой проведена линия. На каждой линии напишите то, что может использовать дьявол с целью ослепить вас, чтобы вы не видели доброту Иисуса.



Если дьявол ослепит вас и вы не сможете увидеть доброту Иисуса, то не сможете быть честными, правдивыми, добрыми и справедливыми. Попросите Иисуса помочь вам всегда пребывать в Нем и не быть ослепленными дьяволом.

Каждый день молитесь Богу о том, чтобы Он дал вам силы преодолевать искушения дьявола, а также о том, чтобы Он послал вам желание ежедневно читать Библию и другие христианские книги. Если вашей жизнью каждый день будет управлять Иисус, Он поможет вам слушаться родителей и учителей, ходить в церковь и радоваться пребыванию там, слушать хорошую христианскую музыку, смотреть по телевизору только христианские, образовательные и полезные программы, умеренно использовать сотовый телефон и другие технические средства и еще многое другое. Он поможет вам так, что только доброе и полезное будет наполнять ваш разум.

овитдеоствль, щутиза, тудороб, бовлюь :яшгевш

ТЕКСТ:

«Посему, отвергнув ложь, говорите истину каждый ближнему своему, потому что мы члены друг другу» (Еф. 4:25).

«МИСТЕР АЙФОН» ВСЕ ИСПРАВЛЯЕТ

Джонатан, возможно, был самым крутым парнем в школе. Список всего, что он мог делать, казался бесконечным.

Его называли «мистер айфон», поскольку дети в школе считали, что айфон тоже может делать почти все. На самом деле у Джонатана не было мобильного телефона, хотя у многих школьников он был.

Одним зимним утром Сэм, одноклассник Джонатана, весело ворвался в класс, размахивая айфоном, который ему подарили на день рождения. Другие ребята собрались вокруг него, и мальчик стал показывать, как работает это чудо техники. Джонатан начал испытывать зависть, потому что у Сэма был айфон, и теперь все дети обращали на него внимание.

Неделю спустя во время перемены, входя в школьный туалет, Джонатан наткнулся на Сэма, который выходил из него. Когда Джонатан вошел, он не мог поверить своим глазам. Прямо перед ним на полу лежал айфон Сэма! Он быстро поднял его, выключил и положил во внутренний карман своего пиджака. Выйдя из туалетной комнаты, Джонатан натолкнулся в коридоре на Сэма, который в отчаянии бежал к туалету.

Джонатан быстро вошел в класс и занял свое место. Через некоторое время в класс вошел Сэм, он почти плакал. Упавшим голосом он спросил у одноклассников, не встречали ли они его телефон. «Нет», – ответили дети. Когда учитель

и директор расспрашивали ребят, все говорили, что не видели айфона Сэма.

Джонатан почувствовал себя в безопасности, когда уроки закончились и он сел в автобус, чтобы ехать домой. Придя домой, он закрыл за собой дверь, лег на кровать, включил айфон и отключил звук.

Вскоре наступило время ужина. Джонатан положил айфон под подушку и спустился вниз, чтобы поесть. Неожиданно во время ужина отец извинился и вышел из-за стола. Он хотел оставить в комнате Джонатана сюрприз. Положив свой подарок на кровать, отец вдруг услышал вибрирующий звук. Подняв подушку, он увидел айфон. Он положил подушку на место и вернулся в столовую, чтобы продолжить семейный ужин.

После ужина папа спросил Джонатана, не хочет ли он что-то рассказать своей семье. Джонатан ответил: «Нет». Отец сказал ему, что, когда зашел в его комнату, чтобы положить подарок на кровать Джонатана, он услышал под подушкой вибрирующий звук. Джонатан посмотрел на родителей и по его щекам покатились слезы. Он признался им, что украл айфон Сэма.

Джонатан сказал родителям, что вернет айфон и признается перед всем классом в своей проступке. На следующий день папа пошел в школу вместе с сыном и Джонатан сделал все так, как обещал. Хотя у Джонатана не было мобильного телефона, он чувствовал себя счастливым.

УПРАЖНЕНИЕ

Справа расположен рисунок с изображением мозга, вокруг которого вы видите цифры. Ниже есть таблица с цифрами, буквами и знаками препинания. Расшифруйте прекрасный Божий призыв: запишите буквы и знаки препинания над соответствующим числом на рисунке (это число в таблице указано в скобках). Затем найдите ссылку на зашифрованный текст (числа с 38 по 44) и выпишите его полностью.

Д (4)	Р (15)	. (40)	И (10)	, (13)	И (29)	О (2)	О (25)
О (27)	И (8)	С (33)	О (32)	А (5)	П (6)	И (21)	С (17)
1 (41)	Д (36)	Р (28)	Т (1)	Г (24)	И (38)	1 (43)	
Е (12)	С (18)	В (26)	: (42)	А (16)	Д (9)	О (35)	
И (14)	М (22)	Р (7)	Д (20)	8 (44)	Г (3)	Т (11)	
У (19)	Г (31)	С (39)	П (34)	Т (30)	, (23)	Ь (37)	

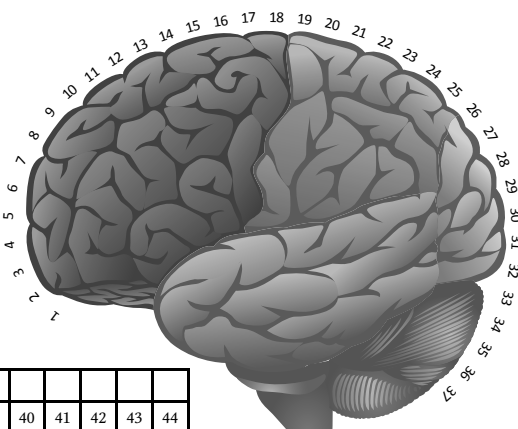

38	39	40	41	42	43	44

Текст: « _____

 _____ ».

ТЕКСТ:

«Ибо так возлюбил Бог мир, что отдал Сына Своего Единородного, дабы всякий, верующий в Него, не погиб, но имел жизнь вечную» (Ин. 3:16).

Приводить людей к Иисусу

В 1999 году, работая в Зимбабве, я взял группу молодых людей, приехавших из университета Самюк, Южная Корея, и мы поехали из Хараре, чтобы посмотреть на Кариба ГЭС, одну из самых больших дамб, когда-либо построенных человеком.

Молодые люди со своим руководителем и моим другом пастором Сонгом приехали, чтобы рассказывать людям об Иисусе. Рядом с дамбой, к которой мы ехали, располагалась большая рыбацкая деревня. Пастор Сонг немного говорил по-английски. Большая часть молодых людей не владела английским, но это не уменьшало их желания возвещать людям об Иисусе.

Мы приехали около 10 часов вечера. Приблизившись к Кариба, я увидел с холма огни большого города. Затем дорога повернула направо, и мы поехали на другой холм к гостинице. Я сказал пастору Сонгу, что понятия не имел о том, что возле плотины Кариба располагается такой большой город.

После завтрака мы отправились в город. К нашему удивлению, мы увидели только воду, три каноэ и лодку. Несколько детей играли в воде, а мужчины чинили сети на берегу плотины. Повернувшись к одному из сотрудников гостиницы, мы спросили, куда делся город, который мы видели прошлой ночью. Он улыбнулся и ответил, что мы видели лишь рыбаков. Он объяснил, что ночь – лучшее время для рыбной ловли, а огни – это одно из

приспособлений, используемых рыбаками. Они берут с собой на озеро яркие лампы. Рыбу привлекает свет, она подплывает к лодкам, а рыбаки сетями ловят ее. Корейский пастор спросил, ловят ли они рыбу днем. Сотрудник ответил, что ловят, но не так много, как ночью. Он указал на некоторых людей, ловивших рыбу на удочки. Посмотрев на нас, он улыбнулся и сказал:

– Хотя вы можете рыбачить в любое время дня, лучше всего это делать ночью. Тогда вы поймаете много рыбы.

Мы поблагодарили его и ушли. Пастор Сонг перевел остальным членам группы, что сказал сотрудник гостиницы.

Вскоре к нам присоединился местный пастор с группой детей. Их было около 25. Пастор сказал, что, поскольку сегодня не учебный день, дети изъявили желание помочь нам в распространении брошюр и буклетов.

Позднее мы распространяли брошюры, ходя из дома в дом и из офиса в офис. Приятно было видеть молодых людей из Кореи, которые почти не знали английского языка, и детей из Кариба, которые вместо игр у плотины решили распространять брошюры и приглашать людей прийти и послушать об Иисусе. Эти молодые люди знали, что Бог отдал Своего Сына на смерть ради нашего спасения. Они также понимали, что многие люди не вполне знают эту Благую весть. Было чрезвычайно приятно делиться Божьей вестью в составе такой ревностной группы.

УПРАЖНЕНИЕ

Проповедуя людям об Иисусе, вы возрастаете в Нем. Это также помогает некоторым из ваших слушателей принять Иисуса и закрыть двери для многих плохих вещей. Ниже нарисованы четыре двери. Проведите линии от одной группы букв к другой, пока у вас не получится правильное слово. Всего зашифровано три фразы. Одна фраза – «Плохие мысли», мы ее соединили для вас. Найдите две другие фразы. Вот вам подсказка: все фразы начинаются со слова «плохие». Определив все фразы, напишите их на четвертой двери.

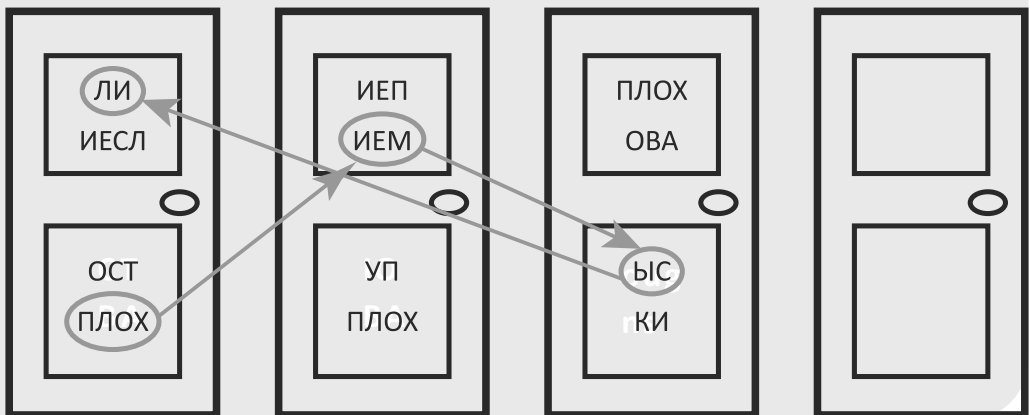

Отец: Плохие мысли, плохие слова.
Иисус: Плохие мысли.

«Ибо знаете, что никакой... нечистый, или любостяжатель, который есть идолослужитель, не имеет наследия в Царстве Христа и Бога» (Еф. 5:5).

ПУТЕШЕСТВИЕ В МАСАИ-МАРА

НиКуа и Билли не были плохими детьми. Проблема была в том, что НиКуа любил все время смотреть телевизор, а Билли – играть со своим мобильным телефоном. Папа и мама очень огорчались из-за того, что дети больше радовались игре с гаджетами, чем семейным богослужениям.

Их отец, аудитор, много путешествовал, ему приходилось часто летать самолетом из одного места в другое. Так как он часто летал, авиакомпания предоставляла ему бонусы и скидки. Однажды он сказал своей семье, что, воспользовавшись бонусами и скидками, они полетят все вместе в Кению, чтобы посмотреть на животных в охотничьем заповеднике Масаи-Мара.

Папа взял смартфон и спутниковый телефон, мама тоже взяла свой мобильный телефон. Эти телефоны могли ловить сигналы в любой точке мира. После многочасового полета семья прибыла в Найроби, Кению. Ночью они хорошо отдохнули, а утром им предстояло отправиться в Масаи-Мара, находившийся примерно в 275 км западнее Найроби.

Примерно через четыре часа они приехали в охотничий заповедник. Там было потрясающе! Повсюду они видели животных. Но через несколько часов все стали беспокоиться из-за того, что им не встречались львы. Потом они увидели, как у машины замигали фары. Водитель сообщил: мигающие фары будут означать, что впереди есть львы.







Вскоре они с волнением увидели львиный прайд, отдыхающий возле муравейника. Они присоединились к полукругу машин, и папа сделал много удачных фотографий. Так как они прибыли последними, то вскоре остались одни, все остальные машины уже уехали. Когда они вдоволь насмотрелись на львов, водитель повернул ключ зажигания, но все услышали лишь щелкающий звук. Он пытался снова и снова. Ничего не получалось.

Папа и мама посмотрели в свои мобильные телефоны. Никакого сигнала не было. Даже папин спутниковый телефон не работал. Все ужаснулись, когда львы встали и пошли к машине. Папа предложил помолиться. Его молитва была короткой: «Господи, помоги, чтобы наша машина завелась. Аминь». Затем он попросил водителя завести машину. Можно было почти услышать, как неистово бьются пять сердец.

Машина вдруг заревела, и испуганные львы убежали прочь. Приехав в отель, НиКуа и Билли посмотрели на родителей и сказали, что очень сожалеют о том, что ценили свои игрушки больше, чем молитву. Они попросили прощения. Папа и мама с волнением ответили, что техника может их подвести, но они всегда могут положиться на силу молитвы. Этот опыт помог детям не только полюбить молитву, но также стать очень послушными. Они научились любить Бога более всего.

УПРАЖНЕНИЕ

В этом упражнении скрыто предложение, объясняющее, как вы можете помочь друзьям любить Бога превыше всего. Чтобы прочитать предложение, напишите цветные слова в рамочках на линиях того же цвета.

 <p>мальчиков и</p>	 <p>Помогите им не</p>	 <p>жизнь.</p>
 <p>участвовать в делах</p>	 <p>ведут бесполезную</p>	 <p>девочек, которые</p>
1. _____ 	2. _____ 	3. _____ 
4. _____ 	5. _____ 	6. _____ 

Предложение, которое вы написали, – это перефразированный библейский стих (Еф. 5:11).

БИБЛЕЙСКИЙ

ТЕКСТ:

«Итак, кто во Христе, тот новая тварь; древнее прошло, теперь все новое» (2 Кор. 5:17).

Последняя суббота

НОВОЕ ТВОРЕНИЕ

УПРАЖНЕНИЕ

Это была удивительная неделя. Я верю, что вы стали новым творением и теперь в вашей жизни будут проявляться качества плода Святого Духа. Но что это за качества? Ниже изображено дерево с плодами, но в названиях этих плодов не хватает букв. Впишите пропущенные буквы, чтобы узнать названия плодов. Если вам нужна помощь, откройте в Библии Послание к галатам 5:22, 23.

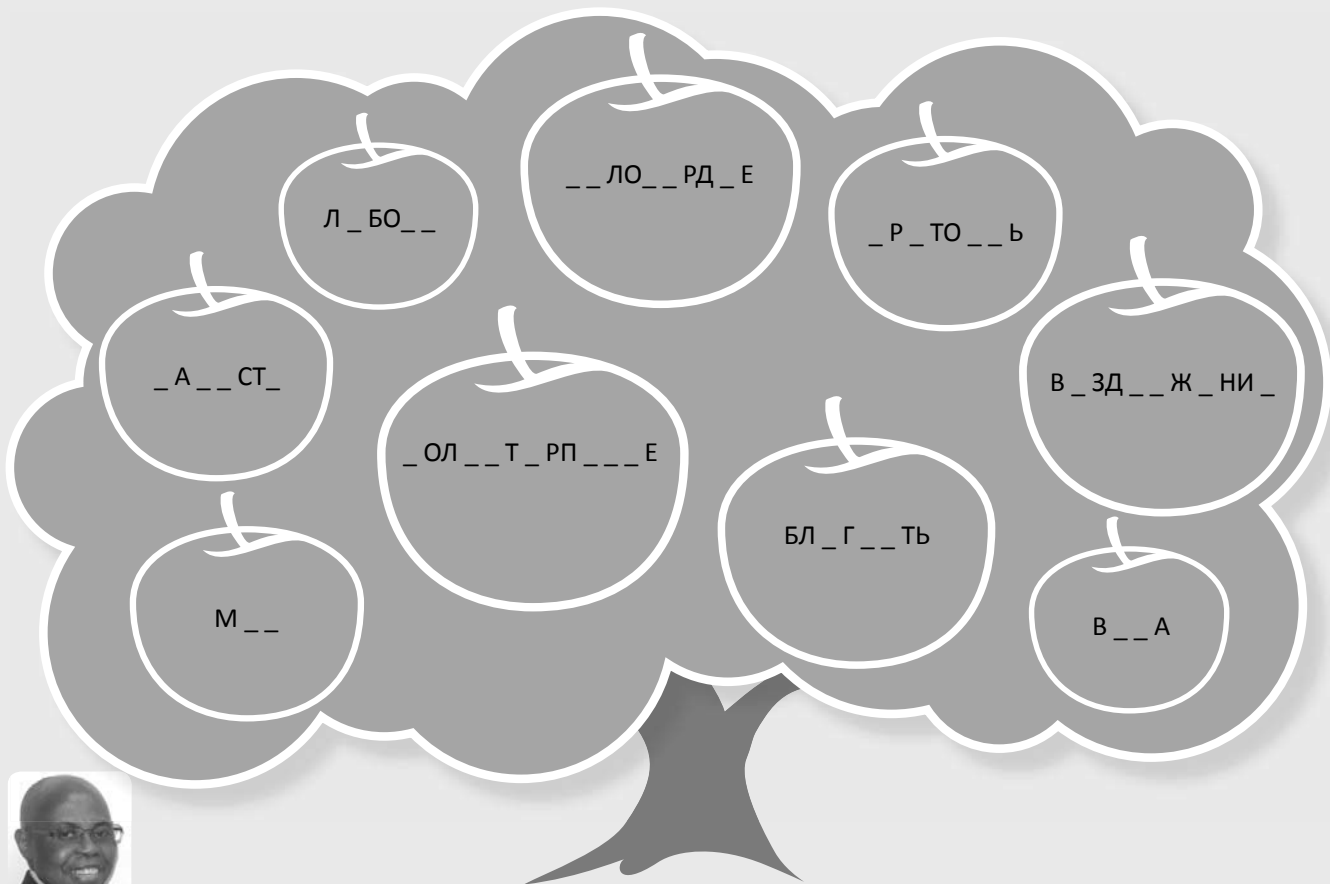

САУСТИН МФЬОН
уроженец Малави. В настоящее время он работает помощником директора Отдела детского служения Генеральной конференции. До этого Мфьон был президентом Малавийского униона. Мфьон имеет большой опыт в детском служении, поскольку руководил детским, молодежным и капелланским служением в бывшем Восточно-Африканском дивизионе (1996-2002). Он также написал ряд книг для родителей и детей. У них с супругой Гертрудой четверо детей и одна внучка.

РИСУНОК ИЗ ОРИГИНАЛА

Жизнь, приносящая плод Духа, будет заметной. Давайте представим себе такой разговор:

Друг 1: – Что с тобой произошло за эти дни?

Друг 2: – Что ты имеешь в виду?

Друг 1: – Ты перестал драться и обзывать. В тебе столько любви, ты стал добрее.

Друг 2: – Я решил, что теперь моей жизнью будет руководить Иисус. Он дает мне силы побеждать плохие привычки и приносить в своей жизни плод Святого Духа.

Друг 1: – А мне Иисус может помочь?

Друг 2: – Конечно! Когда Иисус живет в сердце, тогда все, что бы ты ни делал, делаешь из любви. В книге пророка Исаии 1:18 Бог приглашает тебя и меня рассуждать вместе с Ним. Он обещает простить грехи и дать нам новую жизнь!

Я надеюсь, что это произошло в вашей жизни. Помните, что теперь вы – новое творение. Бог, создавший мир, желает продолжать процесс творения в вашей жизни.

С 2 октября 2013 г.
каждую среду в 20:00
в прямом эфире

Телеканал «Надія» представляет
программу

УДИВИТЕЛЬНЫЕ ФАКТЫ

Чтобы жить, надо опираться
на долговечные реальности.
Сент-Экзюпери

Реально исследовать
Нужно аргументировать
Можно оспорить



hope.ua



Ищите ТК «Надія» в кабельных сетях
и на спутнике Astra 4A (Sirius):
5° в.д., 12 284 V, SR 27.500, FEC 3/4



0 (800) 50 157 80
+380 93 50 157 80



www.biblefact.info



contact@biblefact.info



contact-hope



Телеканал "Надія" представляє >>>

в прямом эфире

с 18 октября по 1 декабря 2013г.

Пт., Сб., Вс. - 18:00



Истории вечной любви 2

... когда любовь становится реальной

Ищите ТК «Надія» в кабельных сетях
и на спутнике Astra 4A (Sirius):

5° в.д., 12 284V, SR 27.500, FEC 3/4



0 (800) 50 157 80

+380 93 50 157 80

+380 66 707 000 5

+380 98 707 000 5



www.love.hope.ua



contact@love.hope.ua



contact-hope

АНОНС НОВЫХ КНИГ

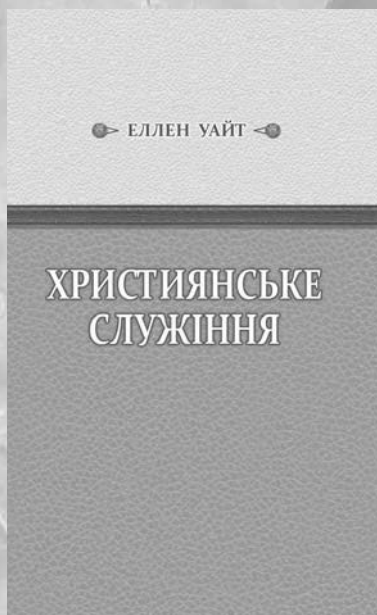

Молитвенные чтения 2013 г.

И они последовали за Ним

Директор издательства **Василий Джулай**, главный редактор **Лариса Качмар**,
корректоры: **Людмила Заковоротная**, **Юлия Вальчук**, **Инна Джердж**,
компьютерная верстка **Веры Кузьменко**, дизайнер обложки **Татьяна Романко**,
ответственная за печать **Тамара Гришок**.

Бумага газетная. Офсетная печать. Подписано к печати 11.10.2013 г. Гарнитура Ньютон. Тираж 5900 экземпляров.

Издательство «Джерело життя» 04107, г. Киев, ул. Лукьяновская, 9/10-А, тел. (044) 425-6906, факс 467-5064,
E-mail: dzherelo@ukr.net, www.adventist.org.ua